

 **KERBL**
Pet



**KATZENTOILETTE SMART
MAISON DE TOILETTE POUR CHAT SMART
CAT LITTER BOX SMART
KUWETA SMART**

#85787

(DE) Bedienungsanweisung
(FR) Mode d'emploi
(EN) Instructions for use
(PL) Instrukcja obsługi
(CS) Návod k obsluze
(NL) Gebruiksaanwijzing
(IT) Istruzioni per l'uso
(SV) Bruksanvisning

(DE) Bedienungsanweisung	2
(FR) Mode d'emploi	12
(EN) Instructions for use	22
(PL) Instrukcja obsługi	32
(CS) Návod k obsluze	42
(NL) Gebruiksaanwijzing	52
(IT) Istruzioni per l'uso	62
(SV) Bruksanvisning	62



Produktvideo



Product Video



Vidéo du produit

(DE) Einleitung

Lesen Sie diese Bedienungsanleitung vor der Inbetriebnahme sorgfältig durch und bewahren Sie sie für zukünftige Referenzen auf.

Vielen Dank, dass Sie sich für die Katzentoailette Smart von Kerbl Pet entschieden haben. Es lässt sich mit der im Google Play Store / Apple Appstore erhältlichen App „TUYA“ steuern. Zum Betrieb und zur Steuerung ist zwingend ein WLAN-Netzwerk erforderlich. Stellen Sie sicher, dass die Katzentoailette in einem Bereich aufgestellt ist, der von Ihrem WLAN-Netzwerk erfasst wird.



Lieferumfang:

Katzentoailette Smart, 2 x Rollen Abfallbeutel, 4 x Duft-Filter, Katzentoailettenvorleger, Netzadapter

Sicherheitshinweise:

- Nur zur Benutzung durch Katzen mit mind. 1,5 kg Gewicht sowie mit einem Mindestalter von 4 Monaten
- Schützen Sie das Produkt vor äußeren Einflüssen. Lassen Sie es nicht fallen.
- Nicht zur Benutzung durch Kinder. Sofern Kinder in der Nähe des Gerätes sind, beaufsichtigen Sie diese aufmerksam.
- Stellen Sie sicher, dass das Produkt und ihre Stromversorgung ausreichend belüftet werden.
- Stellen Sie das Produkt nicht in der Nähe von magnetischen Gegenständen auf.
- Vermeiden Sie, das Produkt an Orten mit ständigen Temperatur- oder Luftfeuchtigkeitsschwankungen aufzustellen.
- Setzen Sie das Produkt nicht in Räumen ein, die von Metall umgeben sind. Das umgebende Metall kann elektromagnetische Wellen abschirmen, so dass kein Signal empfangen wird.
- Bauen Sie das Produkt nicht auseinander und versuchen Sie nicht, es zu reparieren. Dies kann Schäden am Produkt verursachen.
- Überprüfen Sie regelmäßig das Ladekabel auf Beschädigung. Bei Beschädigung muss das Ladekabel durch das Originalladekabel des Herstellers ersetzt werden.
- Platzieren Sie das Produkt auf einen festen, ebenen Untergrund, sodass es nicht Kippen kann.
- Die max. Höhe des hinzugefügten Katzenstreu darf die (MAX) Markierungslinie nicht überschreiten.
- Dieses Produkt empfiehlt die Verwendung von klumpenden Katzenstreu oder gemischtem Katzenstreu.
- Reinigen Sie das Produkt ausschließlich mit einem feuchten Tuch und stellen Sie sicher, dass es vor der nächsten Verwendung getrocknet ist.

Teileinformation:

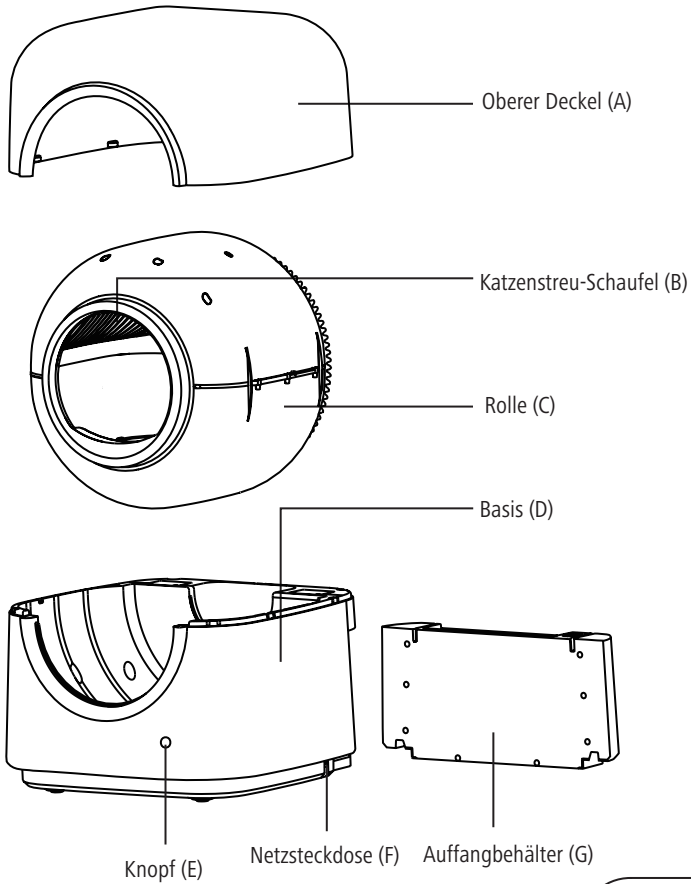

Inbetriebnahme:

- Entfernen Sie den Auffangbehälter (G) für das Katzenstreu durch seitliches Schieben nach links oder rechts
- Müllbeutel / Deodorizer einsetzen: Den Deckel des Sammelbehälters in der abgebildeten Richtung entfernen (1), den Müllbeutel in die Nut des Sammelbehälters einsetzen (2), den Deckel des Sammelbehälters wieder auf den Sammelbehälter setzen (3) und den Müllbeutel fest andrücken. Nach dem Öffnen der Verpackung des Deodorizer-Einschubs, diese in die Nut der Toilettenabdeckung einsetzen (4).

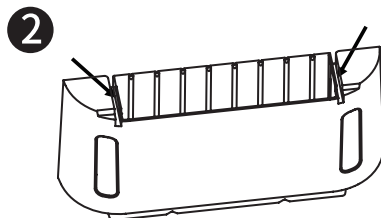
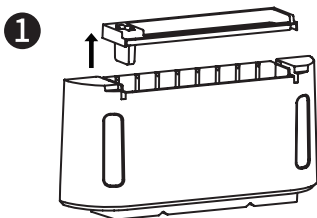
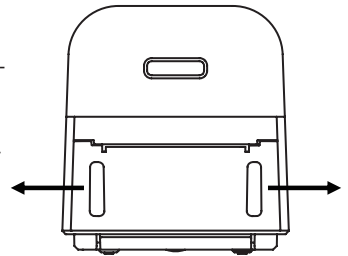

3

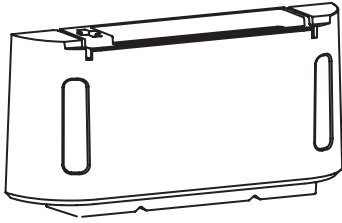

4

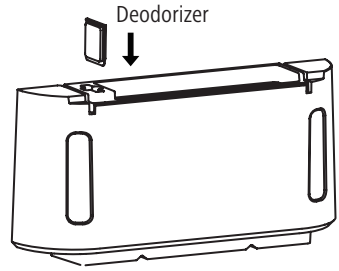

- Den Auffangbehälter (G) wieder in die Basis (D) einsetzen. Achten Sie darauf, dass dieser genau mittig platziert ist.

- Stecken Sie das Netzteil in den Stromanschluss (F) der Basis. Das Gerät starten anschließend automatisch und geht in den Verbindungsmodus. Die grüne LED blinkt schnell, während es auf die Netzwerkverbindung durch den Benutzer wartet

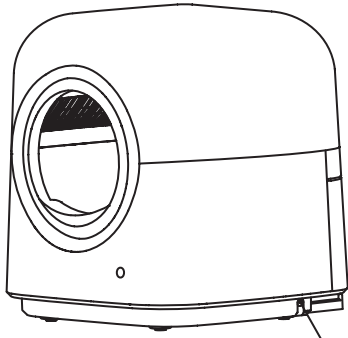
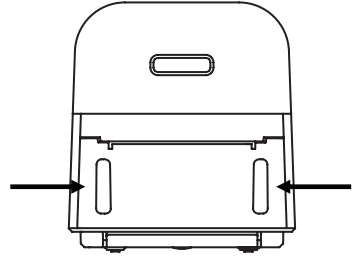

Stromanschluss

Haushalts-Steckdose
(Wechselstrom)

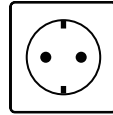

Netzteil (mitgeliefert)

- Katzenstreu hinzufügen: Das Katzenstreu sollt die MAX-Linie nicht überschreiten. Es wird empfohlen, die Menge leicht darunter zu halten, um das beste Resultat zu gewährleisten. Wir empfehlen klumpendes Katzenstreu. Füllen Sie das Katzenstreu am besten mit Hilfe einer Schaufel in die Katzentoailette.

App-Installation:



Suchen Sie in den gängigen mobilen App-Märkten nach der App „TUYA“, laden Sie diese herunter und installieren Sie diese. Registrieren Sie sich nach der Installation und melden Sie sich in der App an. Die App und Ihre Registrierung sind dabei kostenlos.

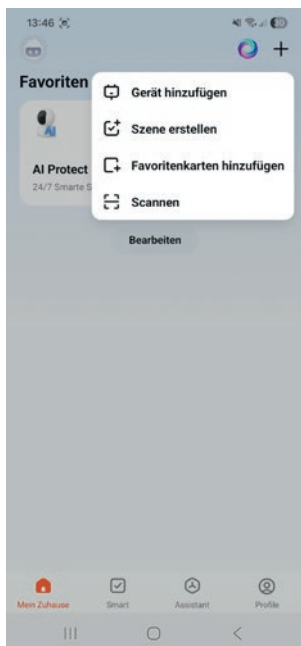

Aktivieren Sie Bluetooth und WIFI auf dem Telefon und stellen Sie sicher, dass das Gerät im Netzwerkkonfigurationszustand ist (grünes LED blinkt).

Falls dies nicht der Fall ist, halten Sie den Knopf (E) auf dem Gerät für 10 Sekunden lang gedrückt, um den Netzwerkkonfigurationszustand zu aktivieren. Die grüne LED blinkt schnell und das Gerät geht in den gewünschten Zustand.

Klicken Sie auf der Startseite der App rechts oben auf das + und anschließend auf „Gerät hinzufügen“.

*Aufgrund von Upgrades und Updates der App kann die tatsächliche Bedienung leicht von der oben beschriebenen abweichen. Bitte folgen Sie den Anweisungen in der aktuellen App.

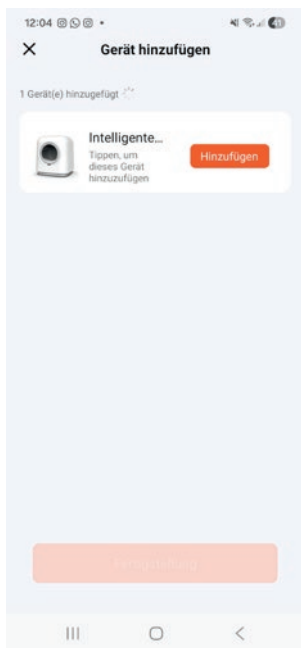

Nachdem die App das Gerät gefunden hat, klicken Sie es an und drücken Sie auf „Hinzufügen“.

Achtung: Damit das Gerät gefunden werden kann, muss es sich im Netzwerkkonfigurationszustand befinden. Dabei blinkt die grüne LED schnell. Stellen Sie sicher, dass Sie WLAN und Bluetooth an Ihrem Telefon aktiviert haben und das sich das Telefon sowie auch das Gerät in der Reichweite des WLAN-Netzwerkes befinden.

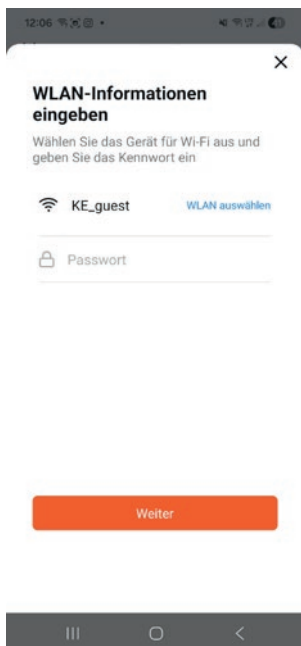

Wählen Sie das WLAN-Netzwerk aus, in welchem Sie sich gerade befinden und geben Sie das dazugehörige Passwort ein.



Warten Sie, bis die Gerätehinzufügung abgeschlossen ist.

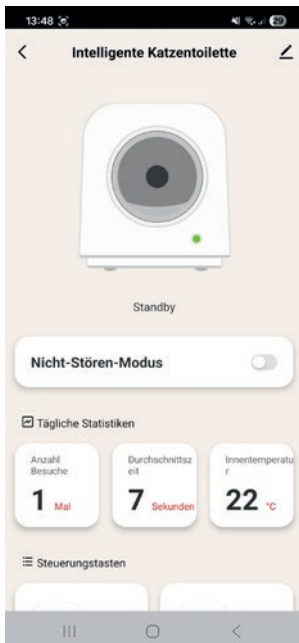

Sie werden automatisch auf die Startseite weitergeleitet. Die Kopplung war erfolgreich.

Das Gerät ist nun einsatzbereit.

Einstellungen und Features:

Reinigungsmöglichkeiten

Manuelle Reinigung: Die App ermöglicht es Ihnen, die Katzentoilette auch jederzeit einem manuellen Siebvorgang zu unterziehen. Gehen Sie dazu in der App auf das Steuerungselement „Reinigen“

Komplettreinigung: Bei der Komplettreinigung wird sämtliches, sich in der Katzentoilette befindliches Katzenstreu ausgeleert. Anschließend kann die Katzentoilette mit einem feuchten Tuch von Innen gereinigt werden. Stellen Sie sicher, dass der Auffangbehälter noch genügend Restkapazität hat um das gesamte restliche Katzenstreu aufzunehmen. Gehen Sie dazu in der App auf das Steuerelement „Streu entleeren“

UV-Sterilisation: Sie können in der App zwischen einer manuellen und einer Intelligenten Sterilisation wählen.

Manuelle Sterilisation: Klicken Sie in der App auf das Steuerelement „Sterilisation“ und das UV-Sterilisationsmodul beginnt mit der Sterilisation des Auffangbehälters für 10 Minuten.

Intelligente Sterilisation: Aktivieren Sie in den Einstellungen der APP die Schaltfläche „intelligente Sterilisation“. Nach der Aktivierung wird der Auffangbehälter alle 6 Stunden sterilisiert, wobei jeder Sterilisationsvorgang 10 Minuten dauert.

Hinweis: Das UV-Sterilisationsmodul befindet sich oberhalb des Auffangbehälters. Öffnen Sie während der Sterilisation nicht den oberen Deckel oder den Kottauffangbehälter, da sonst der Sterilisationsvorgang beendet wird.

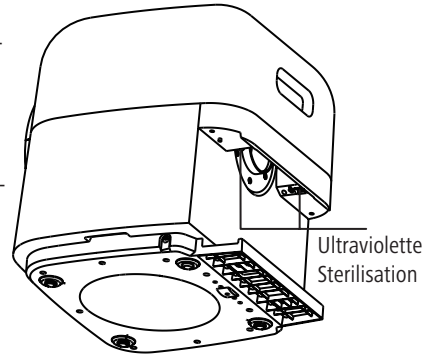

Manuelle Komplettreinigung: Zur komplett bzw. Grundreinigung kann die Katzentoilette wie folgt demontiert werden.

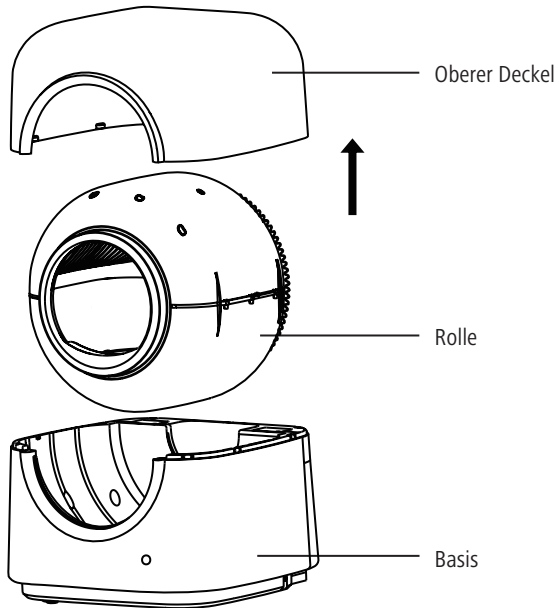

- Reinigen Sie die Rolle lediglich mit einem feuchten Tuch und trocken diese wieder vor der nächsten Benutzung
- Hinweis: Sie müssen die Rolle beim Einsetzen in das Gehäuse nicht genau ausrichten, da die Maschine nach dem Einsetzen die Rolle automatisch in die Ausgangsposition zurückbringen wird.

Wir empfehlen, die Katzentoilette einmal im Monat einer Grundreinigung zu unterziehen.

Deodorizer: Wir empfehlen, den eingesetzten Geruchsneutralisierer alle 6-8 Wochen auszutauschen. Ersatz-Deodorizer sind erhältlich unter der Artikelnummer 80788.

Müllbeutel: Passende Ersatz-Rollen der Müllbeutel für den Auffangbehälter sind erhältlich unter der Artikelnummer 80789.

Weitere Einstellungen

Reinigungsverzögerung: Je nach Art des Katzenstreu, kann eine Reinigungsverzögerung zwischen dem Verlassen der Toilette und dem Start des Reinigungsprozesses festgelegt werden. Standardmäßig ist das Gerät auf eine Verzögerung von 2 Minuten eingestellt. Zur Änderung, gehen Sie in der App auf Einstellungen, Reinigungswartezeit und wählen Sie Ihre gewünschte Verzögerung (1 / 2 / 5 / 10 / 15 Minuten) unter den Auswahlmöglichkeiten aus. Anschließend bestätigen Sie ihre Auswahl.

Schlafmodus: Wenn dieser Modus aktiviert ist, führt die Katzentoilette zu den geplanten Zeiten keine Reinigung durch.

Nicht-Stören Modus: Auf dem Startbildschirm befindet sich die Schaltfläche für den Nicht-Stören Modus. Beim Aktivieren dieses Modus, führt die Katzentoilette keinerlei Funktionen mehr aus. (u.a. keine selbstständige Reinigung)

Intelligente Sterilisation: s. oben unter UV-Sterilisation

Anzeigelicht: Deaktivierung des LED-Lichts auf der Vorderseite der Katzentoilette

Signaltöne: Deaktivierung der Signaltöne

Werkseinstellungen zurücksetzen: Hierbei werden nach der Bestätigung alle Daten auf dem Gerät gelöscht und dieses auf Werkseinstellungen zurückgesetzt

Gerätelebtagbuch:

Im Gerätelebtagbuch werden in Echtzeit alle Handlungen der Katzentoilette protokolliert. Hierbei können Sie z. B. sehen, wann Ihre Katze die Toilette betreten bzw. verlassen hat, wie schwer sie dabei war, wie lange die Benutzung war und ob im Anschluss die Reinigung erfolgreich abgeschlossen wurde.

Toilettenbesuchsstatistik:

Diese Statistik gibt Ihnen einen Überblick darüber, wie oft Ihre Tiere die Toilette betreten haben und wie lange die Toilette dabei im Durchschnitt benutzt worden ist.

Anzeigestatus:

Indikatorlichtstatus	Arbeitsstatus
Grünes Licht immer an	Toilette im Standby-/Reinigung-/Streuentleerungsmodus
Grünes Licht blinkt	Toilette im Netzwerkkonfigurationsmodus
Rotes Licht immer an	1. Oberer Deckel und/oder Auffangbehälter sind nicht korrekt angebracht, Reinigungsvorgang wurde unterbrochen. 2. Auffangbehälter voll. 3. Sensor löst aus, wenn sich während dem Reinigungsvorgang etwas vor der Katzentoilette bewegt. Die Reinigung wird fortgesetzt sobald sich das Objekt entfernt hat.

Indikatorlichtstatus	Arbeitsstatus
Rotes Licht blinkt	Der Motor stoppt aufgrund Widerstand.
Blaues Licht immer an	Das Gerät erkennt, dass eine Katze eintritt oder Streu nachgefüllt wird.
Violettes Licht an	UV-Sterilisation läuft

Fehlerbeschreibung	Maßnahme
Rotes Licht immer an	1. Überprüfen Sie, ob der obere Deckel oder der Toilettenbereich korrekt installiert ist. 2. Überprüfen Sie, ob sich eine Katze oder eine Person in der Nähe des Geräts befindet. Der Reinigungsvorgang kann somit unterbrochen werden.
Rotes Licht blinkt	Trennen Sie die Stromversorgung, öffnen Sie den oberen Deckel, nehmen Sie die Trommel heraus und überprüfen Sie, ob Fremdkörper im Zahnrad stecken. Stellen Sie sicher, dass alles korrektur ist und bauen Sie dann die Toilette wieder zusammen. Stellen Sie anschließend wieder eine Stromverbindung her, um den Betrieb fortzusetzen.
Das Gerät kann keine WLAN-Verbindung herstellen	1. Überprüfen Sie, ob das WLAN-Passwort korrekt ist. 2. Überprüfen Sie, ob die WLAN-Frequenz 2,4 GHz beträgt. Falls die WLAN-Frequenz 5 GHz ist, ersetzen Sie bitten den Router und versuchen sie es erneut.

Wenn die oben genannten Maßnahmen das Problem nicht lösen, hilft Ihnen unser Kundenservice gern weiter:

service@kerbl.de

Telefon: +49 (0) 8086 933-100

Technische Daten:

Produktname: Katzentoailette Smart #85787

Input: DC 12 V 2A = 7W

Sendefrequenz: 2.4 GHz

Produktmaße: 54,5 x 54,5 x 59,5 cm

Gewicht: 13,5 kg

Volumen Auffangbehälter: 6 Liter



CE-Konformitätserklärung

Hiermit erklärt die Albert Kerbl GmbH, dass die Katzentoailette Smart 85787 der Richtlinie 2014/53/EU entspricht. Der vollständige Text der EU-Konformitätserklärung ist unter der folgenden Internetadresse verfügbar: www.kerbl.com/doc



Elektroschrott

Die sachgerechte Entsorgung des Gerätes nach dessen Funktionstüchtigkeit obliegt dem Betreiber. Beachten Sie die einschlägigen Vorschriften Ihres Landes. Das Gerät darf nicht mit dem Hausmüll entsorgt werden. Im Rahmen der EU-Richtlinie über die Entsorgung von Elektro- und Elektronik-Altgeräten wird das Gerät bei den kommunalen Sammelstellen bzw. Wertstoffhöfen kostenlos entgegengenommen oder kann zu Fachhändlern, die einen Rücknahmeservice anbieten, zurückgebracht werden. Die ordnungsgemäße Entsorgung dient dem Umweltschutz und verhindert mögliche schädliche Auswirkungen auf Mensch und Umwelt.

(FR) Introduction

Veillez lire attentivement ce mode d'emploi avant d'utiliser le Produit et le conserver afin de pouvoir le consulter ultérieurement.

Merci d'avoir choisi la maison de toilette pour chat Smart de Kerbl Pet. Elle peut être contrôlée à l'aide de l'application « TUYA » disponible sur Google Play Store / Apple Appstore. Un réseau Wi-Fi est indispensable pour son fonctionnement et son unité de contrôle. Assurez-vous que la maison de toilette pour chat est posée dans une zone couverte par votre réseau Wi-Fi.



Contenu :

Maison de toilette pour chat Smart, 2 rouleaux de sacs poubelle, 4 filtres parfumés, paillason pour litière de chat, Adaptateur secteur

Consignes de sécurité :

- À utiliser uniquement pour les chats pesant au moins 1,5 kg et âgés d'au moins 4 mois.
- Protégez le produit des influences extérieures. Ne le laissez pas tomber .
- Ne pas laisser à la portée des enfants. Si des enfants se trouvent à proximité de l'appareil, surveillez-les attentivement.
- Assurez-vous que le produit et son alimentation électrique sont suffisamment ventilés.
- Ne placez pas le produit à proximité d'objets magnétiques.
- Évitez de poser le produit dans des endroits soumis à des variations constantes de température ou d'humidité.
- N'utilisez pas le produit dans des pièces entourées de métal. Le métal environnant peut bloquer les ondes électromagnétiques , empêchant ainsi la réception du signal
- Ne démontez pas le produit et n'essayez pas de le réparer. Cela pourrait endommager le produit.
- Vérifiez régulièrement que le câble de chargement n'est pas endommagé. S'il est endommagé, le câble de chargement doit être remplacé par le câble de chargement d'origine du Fabricant.
- Placez le produit sur une surface solide et plane afin qu'il ne puisse pas basculer.
- La hauteur max. de la litière pour chat ajoutée ne doit pas dépasser la ligne de repère (MAX).
- Ce produit recommande l'utilisation de litière pour chat agglomérante ou de litière mélangée.
- Effectuez le nettoyage du produit uniquement avec un chiffon humide et assurez-vous qu'il soit séché avant la prochaine utilisation. .

Informations sur les pièces :

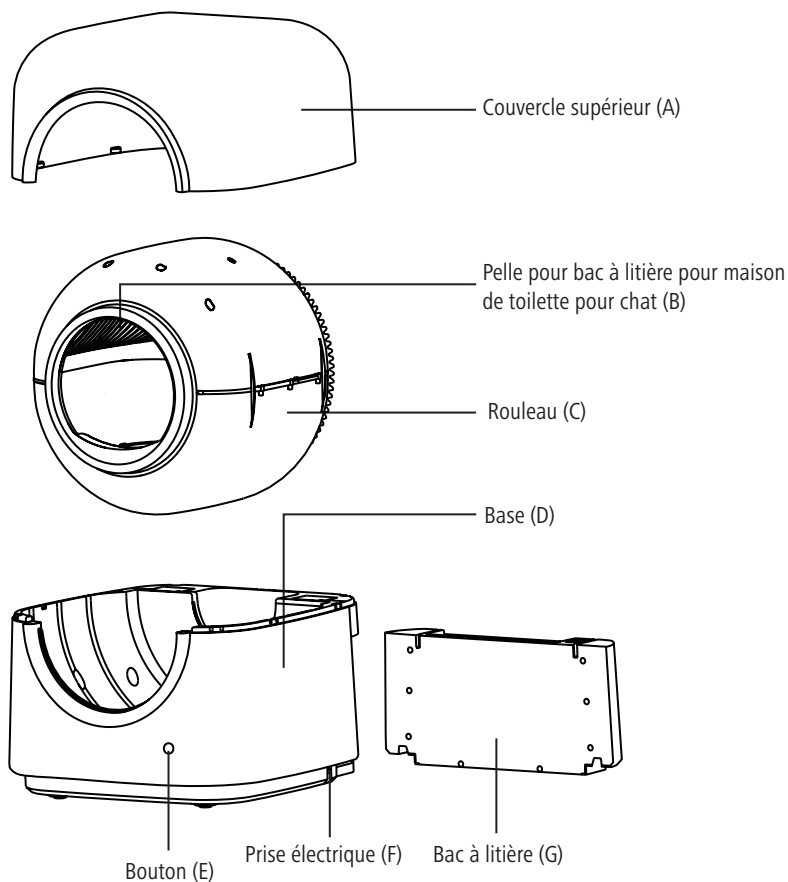

Mise en service :

- Retirez le bac collecteur de la litière (G) pour chat en le poussant vers la gauche ou vers la droite.

- Insertion du sac poubelle / désodorisant : Retirez le couvercle du bac de récupération dans le sens indiqué (1), insérez le sac poubelle dans la rainure du bac de récupération (2), placez le couvercle du bac de récupération sur le bac (3) et appuyez fermement sur le sac poubelle. Après avoir ouvert le conditionnement du désodorisant, insérez-le dans la rainure du couvercle des toilettes (4).

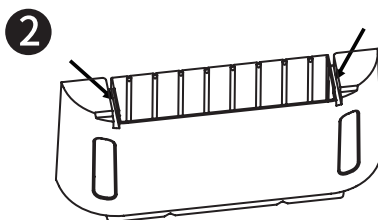
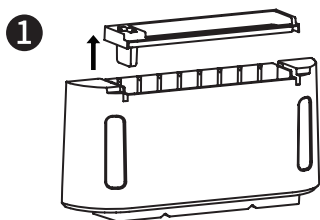
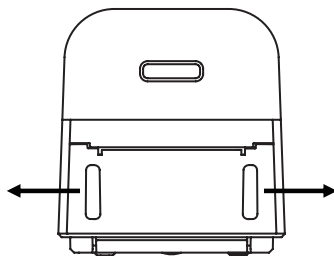

3

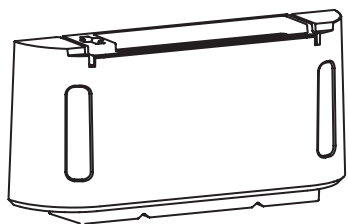

4

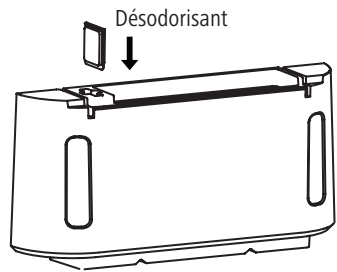

- Remettez le Bac collecteur (G) dans la base (B). Veillez à ce qu'il soit placé exactement au centre.
- Branchez le bloc d'alimentation secteur dans le raccordement de courant (F) de la base. L'appareil démarre alors automatiquement et passe en mode connexion. Le clignotement vert se produit rapidement pendant qu'il attend la connexion réseau par l'utilisateur.

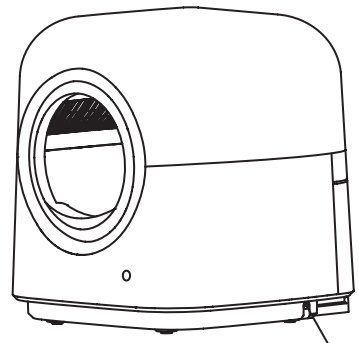
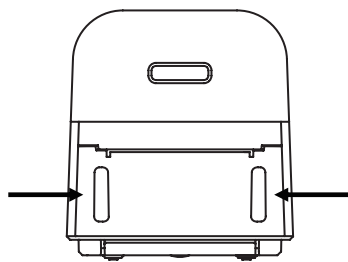

Raccordement de courant

Prise électrique du ménage (courant alternatif)

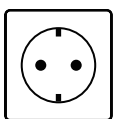

Bloc d'alimentation secteur (fourni)

- Ajoutez la litière pour chat : la litière ne doit pas dépasser la ligne max. Il est recommandé de rester légèrement en dessous de cette ligne pour garantir un résultat optimal. Nous recommandons d'utiliser une litière agglomérante. Remplissez le bac à litière à l'aide d'une pelle.

Installation de l'application :



Recherchez l'application « TUYA » sur les marchés d'applications mobiles les plus courants, téléchargez-la et installez-la. Après l'installation, enregistrez-vous et connectez-vous à l'application. L'application et votre inscription sont alors gratuites.

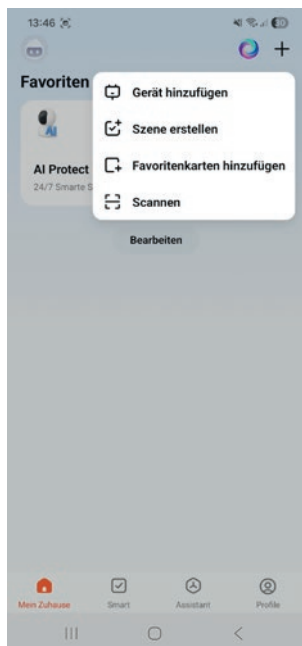

Activez le Bluetooth et le WIFI sur le téléphone et assurez-vous que l'appareil est en état de configuration réseau (le voyant vert clignote).

Si ce n'est pas le cas, maintenez le bouton (E) de l'appareil enfoncé pendant 10 secondes pour activer l'état de configuration réseau. Le voyant vert clignote rapidement et l'appareil passe à l'état souhaité.

Sur la page d'accueil de l'application, cliquez sur le + en haut à droite, puis sur « Ajouter un appareil ».

*En raison des mises à niveau et des mises à jour de l'app, l'utilisation réelle peut légèrement différer de celle décrite ci-dessus. Veuillez suivre les instructions de l'app actuelle.

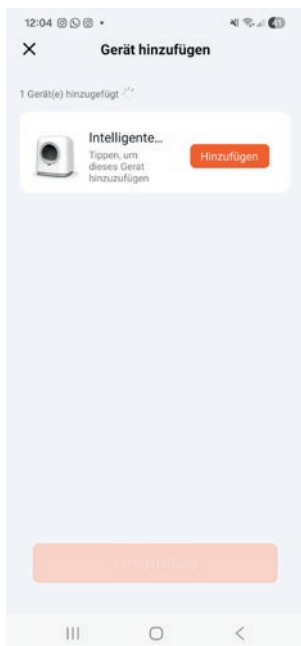

Une fois que l'application a trouvé l'appareil, cliquez dessus et appuyez sur « Ajouter ».

Attention : pour que l'appareil puisse être trouvé, il doit être en état de configuration réseau. Le voyant vert clignote alors rapidement. Assurez-vous que vous avez activé le WLAN et le Bluetooth sur votre téléphone et que le téléphone et l'appareil se trouvent dans la zone de couverture du réseau WLAN.

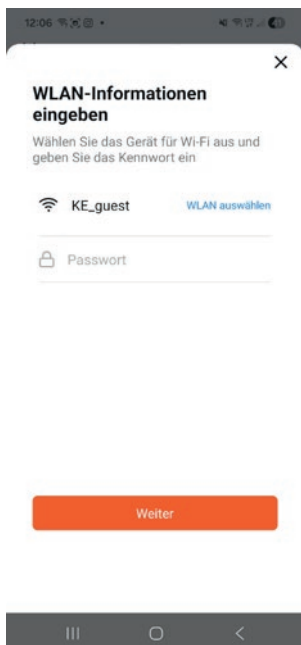

Sélectionnez le réseau WLAN dans lequel vous vous trouvez actuellement et saisissez le mot de passe correspondant.



Attendez que l'ajout de l'appareil soit terminé.

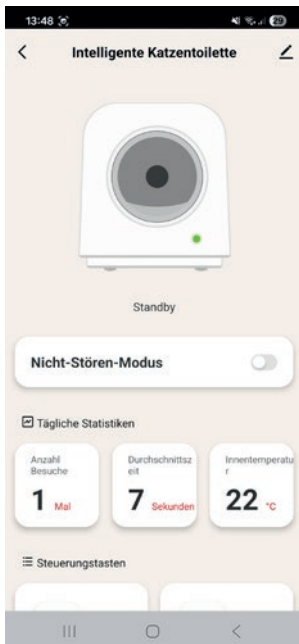

Vous serez automatiquement redirigé vers la page d'accueil. Le couplage a réussi.

L'appareil est maintenant prêt à l'emploi.

Paramètres et caractéristiques :

Options de nettoyage

Nettoyage manuel : l'application vous permet également de procéder à tout moment à un tamisage manuel de la Maison de toilette pour chat. Pour ce faire, sélectionnez l'élément de commande « Nettoyage » dans l'application.

Nettoyage complet : lors du nettoyage complet, toute la litière pour chat présente dans la maison de toilette pour chat est vidée. La maison de toilette pour chat peut ensuite être nettoyée à l'intérieur à l'aide d'un chiffon humide. Assurez-vous que le Bac collecteur dispose d'une capacité suffisante pour accueillir toute la litière pour chat restante. Pour ce faire, appuyez sur le bouton « Retirer la litière totale » dans l'application.

Stérilisation UV : dans l'application, vous pouvez choisir entre une stérilisation manuelle et une stérilisation intelligente.

Stérilisation manuelle : cliquez sur le bouton « Stérilisation » dans l'application et le module de stérilisation UV commence à stériliser le Bac collecteur pendant 10 minutes.

Stérilisation intelligente : activez le bouton « Stérilisation intelligente » dans les paramètres de l'application. Une fois activé, le Bac collecteur sera stérilisé toutes les 6 heures, chaque cycle de stérilisation durant 10 minutes.

Consigne : le module de stérilisation UV est situé au-dessus du Bac collecteur. N'ouvrez pas le Couvercle supérieur ou le Bac collecteur des excréments pendant la stérilisation, sinon le processus de stérilisation sera interrompu.

Nettoyage manuel complet : pour un nettoyage complet ou en profondeur, la Maison de toilette pour chat peut être démontée comme suit.

- Effectuez le nettoyage du rouleau à l'aide d'un chiffon humide et séchez-le avant la prochaine utilisation.

- Consigne : vous n'avez pas besoin d'aligner précisément le Rouleau lors de son insertion dans le boîtier, car la machine le ramènera automatiquement dans sa position initiale après l'insertion.

Nous recommandons de nettoyer la maison de toilette pour chat une fois par mois.

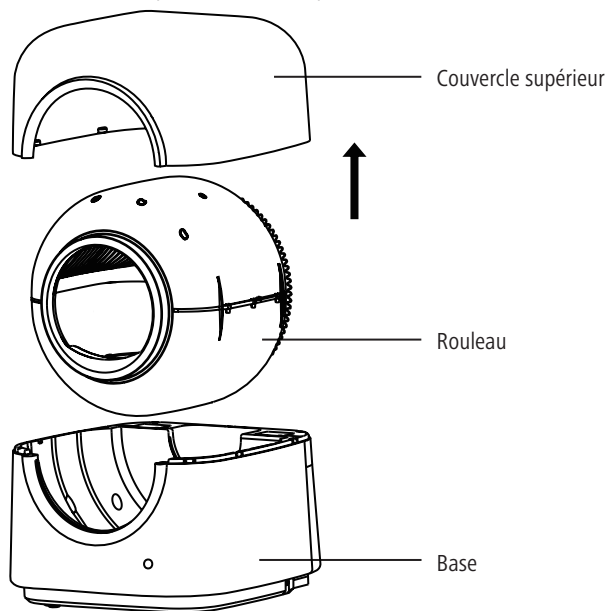
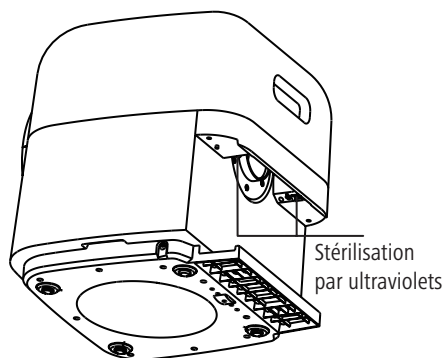

Désodorisant : nous recommandons de remplacer le désodorisant utilisé toutes les 6 à 8 semaines. Des désodorisants de rechange sont disponibles sous la référence 80788.

Sacs poubelle : des rouleaux de sacs poubelle de rechange qui conviennent au Bac collecteur sont disponibles sous la référence 80789.

Autres réglages

Délai de nettoyage : en fonction du type de Litière pour chat, il est possible de définir un délai de nettoyage entre le moment où l'animal quitte la Toilette et le début du processus de nettoyage. Par défaut, l'appareil est réglé sur un délai de 2 minutes. Pour modifier ce paramètre, allez dans l'application, puis dans Paramètres, Temps d'attente avant nettoyage et sélectionnez le délai souhaité (1 / 2 / 5 / 10 / 15 minutes) parmi les options proposées. Confirmez ensuite votre sélection.

Mode veille : lorsque ce mode est activé, la Maison de toilette pour chat n'effectue aucun Nettoyage aux heures prévues.

Mode « Ne pas déranger » : le bouton du mode « Ne pas déranger » se trouve sur l'écran d'accueil. Lorsque ce mode est activé, la maison de toilette pour chat n'effectue plus aucune fonction (notamment aucun Nettoyage automatique).

Stérilisation intelligente : voir en haut sous Stérilisation UV

Voyant lumineux : désactivation du voyant LED à l'avant de la maison de toilette pour chat

Annonce vocale : désactivation des signaux sonores

Réinitialisation des paramètres d'usine : après confirmation, toutes les données de l'appareil sont effacées et celui-ci est réinitialisé aux paramètres d'usine.

Journal de l'appareil :

le journal de l'appareil enregistre en temps réel toutes les actions de la maison de toilette pour chat. Vous pouvez ainsi voir, par exemple, quand votre chat est entré ou sorti de la maison de toilette pour chat, quel était son poids et si le Nettoyage a été effectué avec succès.

Statistiques de fréquentation des toilettes :

ces statistiques vous donnent un aperçu de la fréquence à laquelle vos animaux ont utilisé les toilettes et de la durée moyenne d'utilisation.

État de l'affichage :

État du voyant lumineux	État de fonctionnement
Voyant vert allumé en permanence	Toilette en mode veille/Nettoyage/Vidage de la litière
Clignotement vert	Toilette en mode configuration réseau
Voyant rouge allumé en permanence	1. Le couvercle supérieur et/ou le Bac collecteur ne sont pas correctement installés, le processus de nettoyage a été interrompu 2. Bac collecteur plein 3. Le capteur se déclenche si quelque chose bouge devant la maison de toilette pour chat pendant le processus de nettoyage. Le nettoyage reprend dès que l'objet a été retiré.

État du voyant lumineux	État de fonctionnement
Le voyant rouge effectue un clignotement	: le moteur s'arrête en raison d'une résistance
Voyant bleu allumé en permanence	l'appareil détecte qu'un Chat entre ou que de la litière est rajoutée
Voyant violet allumé	la stérilisation UV est en cours

Description de l'erreur	Mesure
Voyant rouge allumé en permanence	1. Vérifiez que le couvercle supérieur ou la zone des toilettes est correctement installé 2. Vérifiez qu'aucun chat ni aucune personne ne se trouve à proximité de l'appareil. Le processus de nettoyage peut ainsi être interrompu.
Voyant rouge en clignotement	débranchez l'alimentation électrique, ouvrez le couvercle supérieur, retirez le tambour et vérifiez qu'aucun corps étranger n'est coincé dans l'engrenage. Assurez-vous que tout est en ordre, puis remontez la Toilette. Rebranchez ensuite l'alimentation électrique pour reprendre le fonctionnement
L'appareil ne parvient pas à se connecter au Wi-Fi	1. Vérifiez que le mot de passe WIFI est correct. 2. Vérifiez que la fréquence WIFI est de 2,4 GHz. Si la fréquence WIFI est de 5 GHz, remplacez le routeur et réessayez.

Si les mesures ci-dessus ne permettent pas de résoudre le problème, notre service clientèle se fera un plaisir de vous aider :
service@kerbl.de

T: +49 (0) 8086 933-100

Caractéristiques techniques :

Nom du produit : Maison de toilette pour chat intelligente #85787

Entrée : DC 12 V 2 A = 7 W

Fréquence d'émission : 2,4 GHz

Dimensions du produit : 54 x 54 x 59,5 cm

Poids : 13,5 kg

Volume du bac collecteur : 6 litres



Déclaration de conformité CE

Par la présente, Albert Kerbl GmbH déclare que le bac à litière Smart 85787 est conforme à la directive 2014/53/UE. Le texte complet de la déclaration de conformité UE est disponible à l'adresse Internet suivante : www.kerbl.com/doc



Déchets électriques et électroniques

Il appartient à l'exploitant d'éliminer l'IPCam dans les règles de l'art. Respecter les prescriptions en vigueur de votre pays. Ne pas éliminer l'appareil avec les ordures ménagères. Dans le cadre de la directive européenne sur l'élimination des appareils électriques et électroniques usagés, l'appareil est repris gratuitement par le centre de collecte municipal ou les déchetteries, ou alors celui-ci peut être rapporté à un revendeur spécialisé proposant un service de reprise. Une élimination réglementaire protège l'environnement et empêche d'éventuelles conséquences nocives sur les hommes et l'environnement.

(EN) Introduction

Please read these instructions carefully before using the Product and keep them for future reference.

Thank you for choosing the Smart Cat Litter Box from Kerbl Pet. It can be controlled using the „TUYA“ app, available from the Google Play Store / Apple App Store. A Wi-Fi network is required for operation and control. Make sure that the Cat Litter Box is placed in an area that is covered by your Wi-Fi network.



Included in Delivery:

Smart Cat Litter Box, 2 x rolls of waste bags, 4 x scent filters, Litter Box Mat, Mains adapter

Safety instructions:

- Only for use by cats weighing at least 1.5 kg and aged 4 months or older.
- Protect the product from external influences. Do not drop it.
- Not for use by children. If children are near the device, supervise them closely.
- Ensure that the product and its Power supply are adequately ventilated.
- Do not place the product near magnetic objects.
- Avoid placing the product in locations with constant temperature or humidity fluctuations.
- Do not use the product in rooms surrounded by metal. The surrounding metal can shield electromagnetic waves, preventing signal reception.
- Do not disassemble the product or attempt to repair it. This may cause damage to the product.
- Regularly check the charging cable for damage. If damaged, the charging cable must be replaced with the Manufacturer's original charging cable.
- Place the product on a firm, level surface so that it cannot tip over
- The max. height of the added cat litter must not exceed the (MAX) marking line
- This product recommends the use for clumping cat litter or mixed cat litter.
- Clean the product only with a moist cloth and ensure that it is dried before the next use

Parts information:

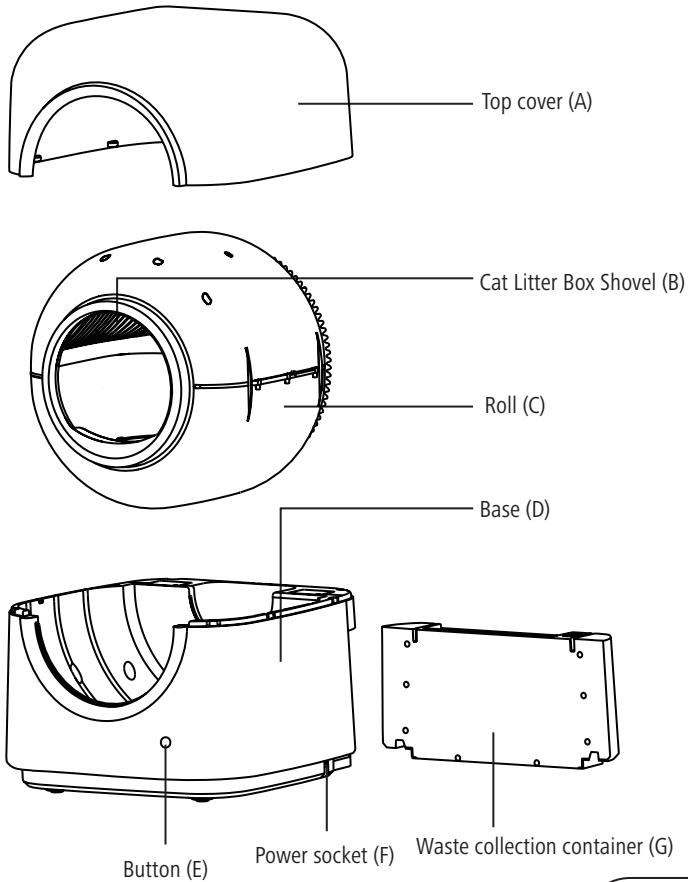

Start-up:

• Remove the cat litter collection container (G) by sliding it to the left or right.

• Inserting the waste bag/deodoriser: Remove the cover of the collection container in the direction shown (1), insert the waste bag into the groove of the collection container (2), replace the cover of the collection container (3) and press the waste bag firmly into place. After opening the packaging of the deodoriser insert, insert it into the groove of the toilet cover (4)..

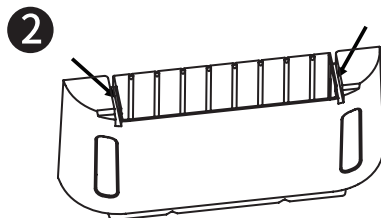
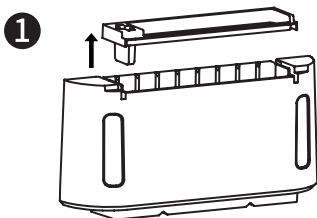
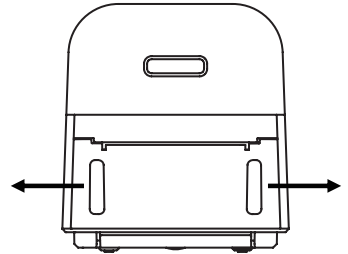

3

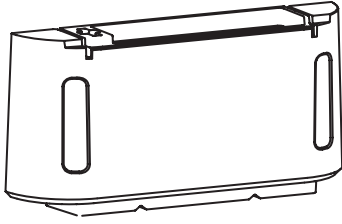

4

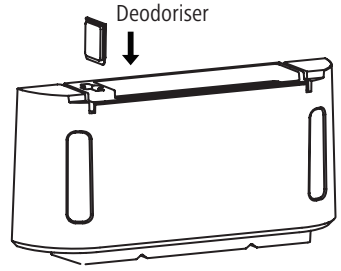

- Replace the Collection container (G) in the base (D). Make sure that it is positioned exactly in the centre.
- Plug the Power Pack into the Power connection (F) on the base. The device will then start automatically and enter connection mode. The green LED will flash rapidly while it waits for the user to connect to the network.

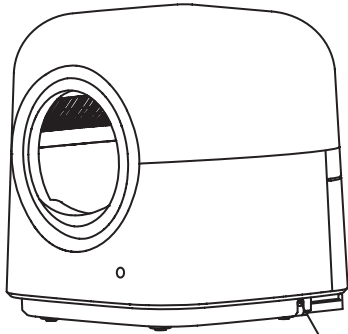
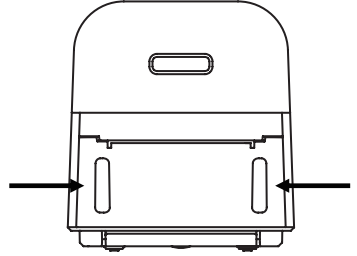

Power connection

Domestic socket
(alternating current)

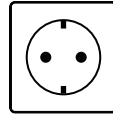

Power Pack (included)

- Adding cat litter: The cat litter should not exceed the max. line. It is recommended to keep the quantity slightly below this to ensure the best results. We recommend clumping cat litter. It is best to fill the Cat Litter Box with cat litter using a shovel.

App installation:



Search for the 'TUYA' app in the usual mobile app stores, download it and install it. Once installed, register and log in to the app. The app and registration are free of charge.

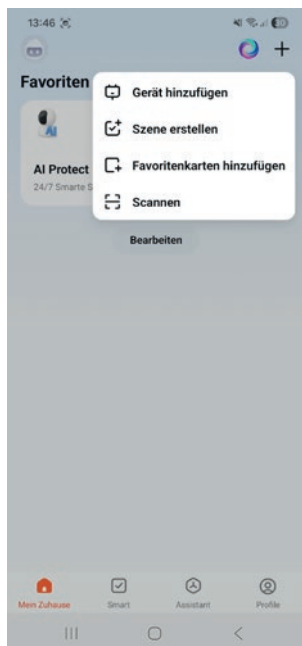

Activate Bluetooth and Wi-Fi on your phone and ensure that the device is in network configuration mode (green LED flashing).

If this is not the case, press and hold button (E) on the device for 10 seconds to activate network configuration mode. The green LED will flash rapidly and the device will enter the desired mode.

On the app's home screen, click on the + in the top right-hand corner and then on 'Add device'.

*Due to upgrades and updates to the app, actual operation may differ slightly from that described above. Please follow the instructions in the current app.

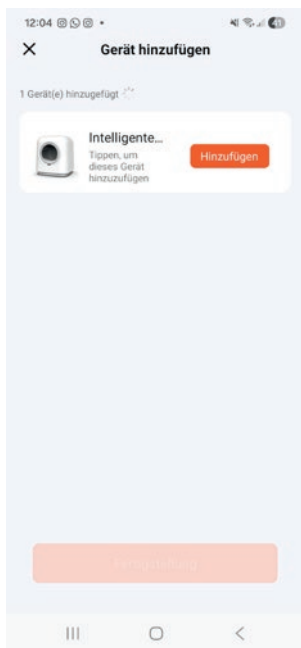

Once the app has found the device, click on it and press 'Add'.
Please note: In order for the device to be found, it must be in network configuration mode. The green LED will flash rapidly. Ensure that Wi-Fi and Bluetooth are enabled on your phone and that both your phone and the device are within range of the Wi-Fi network.

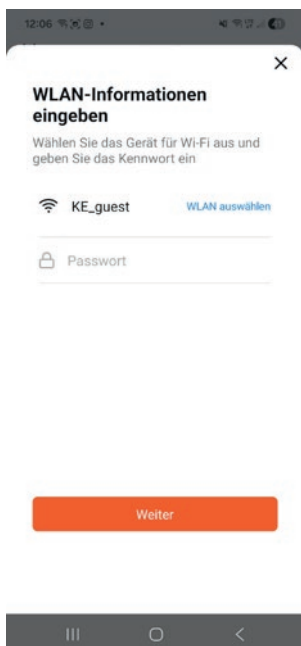

Select the Wi-Fi network you are currently connected to and enter the corresponding password.



Wait until the device addition is complete.

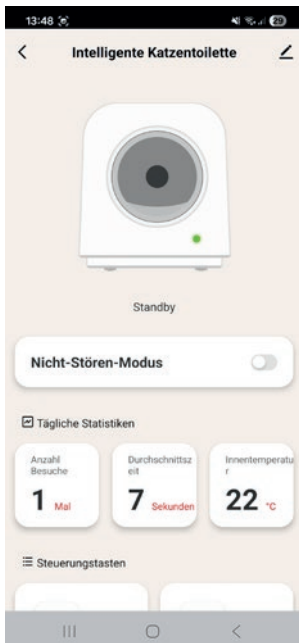

You will be automatically redirected to the home page. Pairing was successful.

The device is now ready for use.

Settings & Features:

Cleaning options

Manual cleaning: The app allows you to manually sift the Cat Litter Box at any time. To do this, go to the „Cleaning“ control element in the app.

Complete cleaning: During complete cleaning, all cat litter in the Cat Litter Box is emptied. The Cat Litter Box can then be cleaned from the inside with a moist cloth. Ensure that the Collection container has sufficient capacity to hold all the remaining cat litter. To do this, go to the „Remove Total Litter“ control in the app.

UV sterilisation: You can choose between manual and intelligent sterilisation in the app.

Manual sterilisation: Click on the „Sterilisation“ control in the app and the UV sterilisation module will start sterilising the Collection container for 10 minutes.

Smart sterilisation: Activate the „Smart Sterilisation“ button in the app settings. Once activated, the Collection container will be sterilised every 6 hours, with each sterilisation process lasting 10 minutes.

Note: The UV sterilisation module is located above the Collection container. Do not open the top Cover or the faeces Collection container during sterilisation, as this will terminate the sterilisation process.

Manual complete cleaning: For complete or basic cleaning, the Cat Litter Box can be disassembled as follows.

- Simply perform cleaning of the roller with a moist cloth and dry it before the next use.

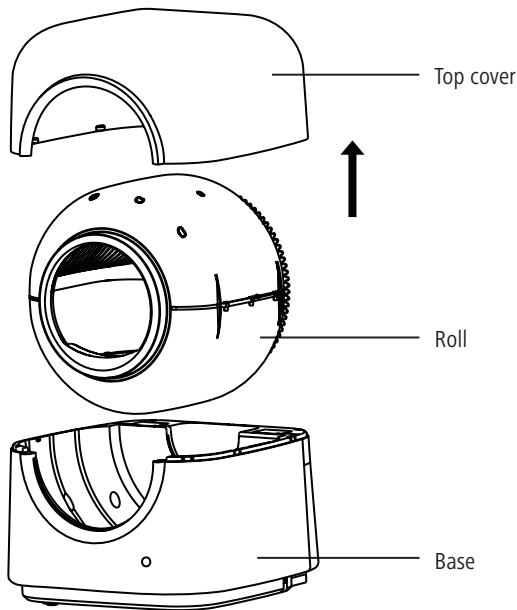
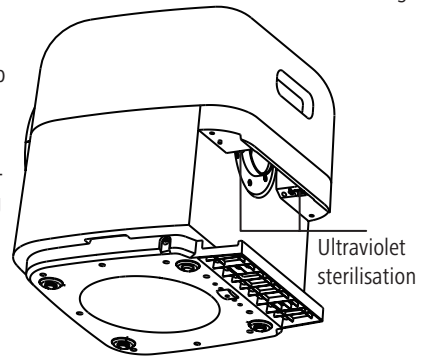

- Note: You do not need to align the roll precisely when inserting it into the housing, as the machine will automatically return the roll to its starting position after insertion.

We recommend giving the Cat Litter Box a thorough clean once a month.

Deodoriser: We recommend replacing the odour neutraliser every 6-8 weeks. Replacement deodorisers are available under item number 80788.

Waste bags: Suitable replacement rolls of waste bags for the Collection container are available under item number 80789.

Additional settings

Cleaning delay: Depending on the type of cat litter, a cleaning delay can be set between leaving the toilet and starting the cleaning process. The device is set to a delay of 2 minutes by default. To change this, go to Settings, Cleaning delay in the app and select your desired delay (1 / 2 / 5 / 10 / 15 minutes) from the options. Then confirm your selection.

Sleep mode: When this mode is activated, the Cat Litter Box does not perform Cleaning at the scheduled times.

Do Not Disturb mode: The Do Not Disturb mode button is located on the start screen. When this mode is activated, the Cat Litter Box will not perform any functions (including automatic Cleaning).

Smart sterilisation: see above under UV sterilisation

Indicator light: Deactivation of the LED light on the front of the Cat Litter Box

Signal tones: Deactivation of the signal tones

Reset factory settings: After confirmation, all data on the device will be deleted and the device will be reset to factory settings.

Device logbook:

All actions of the Cat Litter Box are logged in real time in the device logbook. Here you can see, for example, when your cat entered or left the Cat Litter Box, how heavy it was and whether Cleaning was successfully completed afterwards.

Litter box usage statistics:

These statistics give you an overview of how often your animals have entered the toilet and how long the toilet has been used on average.

Display status:

Indicator light status	Working status
Green light always on	Toilet in standby/Cleaning/litter emptying mode
Green light flashing	Toilet in network configuration mode
Red light always on	1. Upper cover and/or Collection container are not fitted correctly, cleaning process has been interrupted 2. Collection container is full 3. Sensor is triggered when something moves in front of the Cat Litter Box during the cleaning process. Cleaning will resume once the object has been removed.

Indicator light status	Working status
Red light flashing	The motor stops due to resistance
Blue light always on	The device detects that Cats are entering or litter is being refilled
Violet light on	UV sterilisation is running

Error description	Action
Red light always on	<ol style="list-style-type: none"> 1. Check that the top Cover or toilet area is installed correctly 2. Check whether a cat or person is near the device. This may interrupt the cleaning process
Red light flashing	Disconnect the power supply, open the top cover, remove the drum and check whether there are any foreign objects stuck in the gear. Ensure that everything is correct and then reassemble the toilet. Then reconnect the power supply to continue operation
The device cannot establish a Wi-Fi connection:	<ol style="list-style-type: none"> 1. Check that the Wi-Fi password is correct. 2. Check that the Wi-Fi frequency is 2.4 GHz. If the Wi-Fi frequency is 5 GHz, please replace the router and try again.

If the above measures do not solve the problem, our customer service will be happy to help you:

service@kerbl.de

phone: +49 (0) 8086 933-100

Technical data:

Product name: Smart Cat Litter Box #85787

Input: DC 12 V 2A = 7 W

Transmission frequency: 2.4 GHz

Product dimensions: 54 x 54 x 59.5 cm

Weight: 13.5 kg

Collection container volume: 6 litres



CE Declaration of Conformity

Albert Kerbl GmbH hereby declares that the Smart 85787 cat litter tray complies with Directive 2014/53/EU. The full text of the EU Declaration of Conformity is available at the following internet address: www.kerbl.com/doc



Electrical waste

It is up to the operator to dispose of the IPCam responsibly in accordance with local regulations. Consult the relevant regulations for your country. The device must not be disposed of in household waste. Under the terms of the EU Directive on the disposal of old electrical and electronic equipment, the device can be taken to local authority-run refuse sites or recycling plants free of charge, or returned to dealers who offer a returns service. Correct disposal protects the environment and prevents any possible harmful impacts on humans and the environment.

(PL) Wprowadzenie

Przed rozpoczęciem użytkowania produktu należy uważnie przeczytać niniejszą instrukcję i zachować ją na przyszłość.

Dziękujemy za wybór kuwety dla kota Smart firmy Kerbl Pet. Można ją sterować za pomocą aplikacji „TUYA” dostępnej w sklepie Google Play Store / Apple Appstore. Do działania i sterowania niezbędna jest sieć WLAN. Upewnij się, że kuweta dla kota znajduje się w obszarze objętym zasięgiem sieci WLAN.



Zakres dostawy:

Kuweta dla kota Smart, 2 rolki worków na odchody, 4 filtry zapachowe, Wycieraczka pod kuwetę dla kota, zasilacz sieciowy

Wskazówki bezpieczeństwa:

- Przeznaczona wyłącznie dla kotów o wadze co najmniej 1,5 kg i wieku co najmniej 4 miesięcy
- Zabezpiecz produkt przed czynnikami zewnętrznymi. Nie upuszczaj go.
- Nie nadaje się do użytku przez dzieci. Jeśli w pobliżu urządzenia znajdują się dzieci, należy je uważnie nadzorować
- Upewnij się, że produkt i jego zasilanie są odpowiednio wentylowane
- Nie należy ustawiać produktu w pobliżu przedmiotów magnetycznych.
- Unikaj ustawiania produktu w miejscach, w których występują ciągłe wahania temperatury lub wilgotności powietrza.
- Nie używaj produktu w pomieszczeniach otoczonych metalem. Otaczający metal może ekranować fale elektromagnetyczne, uniemożliwiając odbiór sygnału
- Nie należy rozbierać produktu na części ani próbować go naprawiać. Może to spowodować uszkodzenie produktu.
- Regularnie sprawdzaj kabel ładujący pod kątem uszkodzeń. W przypadku uszkodzenia kabel ładujący należy wymienić na oryginalny kabel ładujący Producenta.
- Umieść produkt na stabilnej, równej powierzchni, aby nie mógł się przewrócić.
- Maksymalna wysokość dodanego żwirku dla kotów nie może przekraczać linii oznaczenia (MAX).
- W przypadku tego produktu zaleca się użytkowanie żwirku zbrylającego się lub mieszanego.
- Czyszczenie produktu należy przeprowadzać wyłącznie nawilżaną ściereczką i przed ponownym użytkowaniem upewnić się, że jest suszony.

Informacje o częściach:

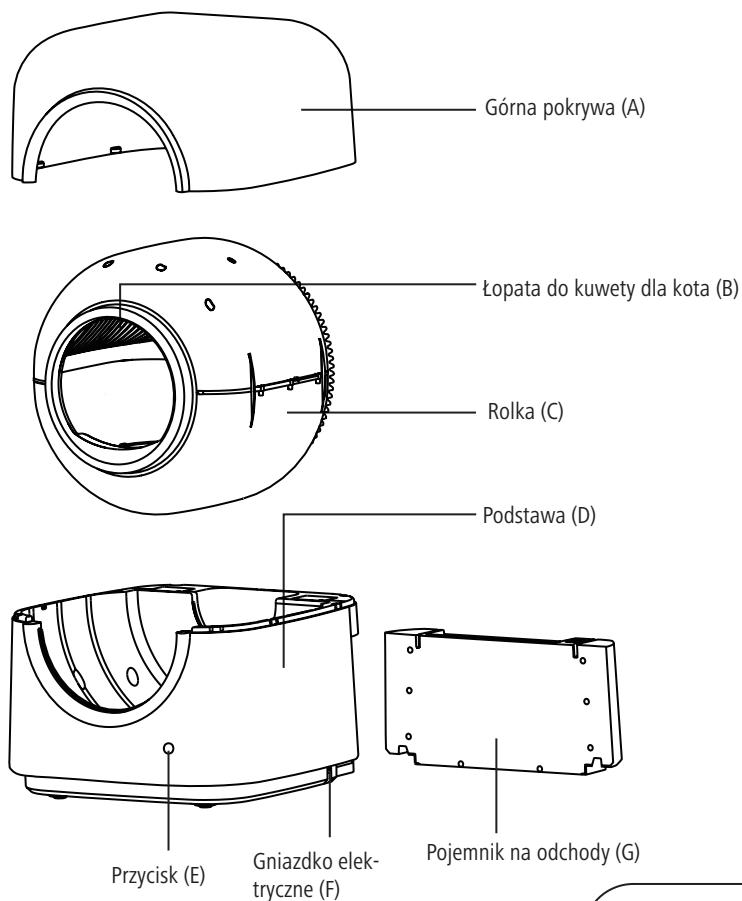

Uruchomienie:

• Wyjmij zbiornik na zwirke dla kota, przesuwając go po stronie lewej lub w prawo.

• Włożenie worka na śmieci / dezodorantu: Zdejmij pokrywę pojemnika na odchody (1), ponownie załóż pokrywę pojemnika na odchody (3) i mocno dociśnij worek na śmieci. Po otwarciu opakowania wkładu dezodorującego, włożyć go do rowka pokrywy toalety (4).

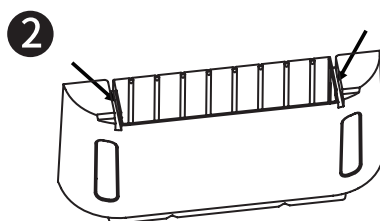
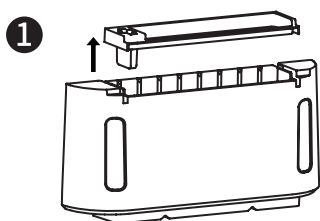
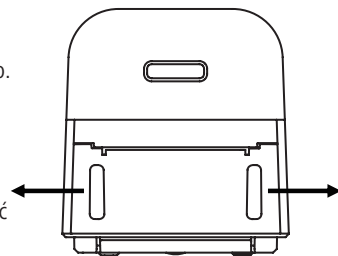

3

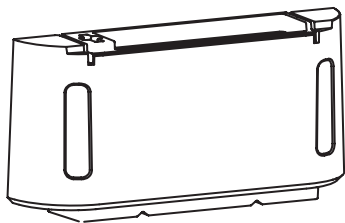

4

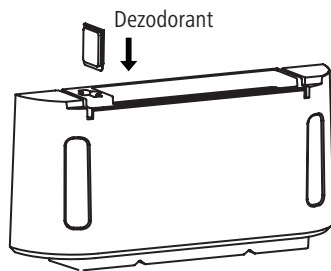

• Włóż zbiornik z powrotem do podstawy. Upewnij się, że jest on umieszczony dokładnie pośrodku.

• Podłącz zasilacz sieciowy do gniazda zasilania w podstawie. Urządzenie uruchomi się automatycznie i przejdzie w tryb połączenia. Zielona dioda LED miga szybko, czekając na połączenie sieciowe przez użytkownika.

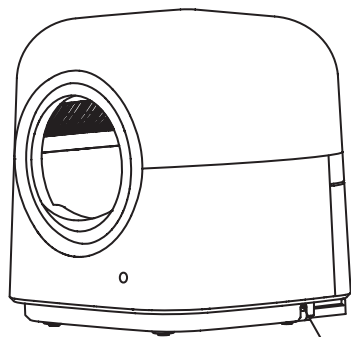
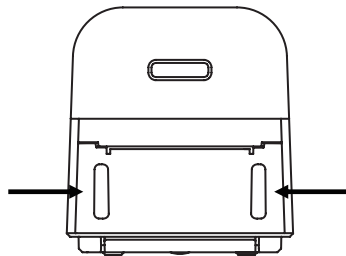

Podłączenie do zasilania

Gniazdko domowe
(prąd zmienny)

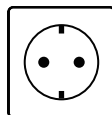

Zasilacz sieciowy (w zestawie)

• Dodaj żwirek dla kota: Żwirek nie powinien przekraczać linii MAX. Aby uzyskać najlepsze wyniki, zaleca się utrzymywanie ilości nieco poniżej tej linii. Zalecamy stosowanie żwirku zbrylającego się. Żwirek najlepiej wsypać do kuwety dla kota za pomocą łopaty.

Instalacja aplikacji:



W popularnych sklepach z aplikacjami mobilnymi wyszukaj aplikację „TUYA”, pobierz ją i zainstaluj. Po instalacji zarejestruj się i zaloguj do aplikacji. Aplikacja i rejestracja są bezpłatne.

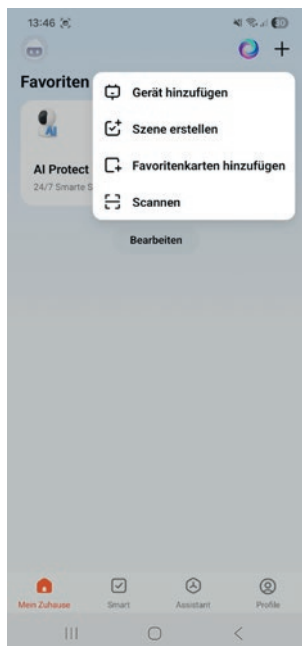

Włącz Bluetooth i Wi-Fi w telefonie i upewnij się, że urządzenie jest w stanie konfiguracji sieciowej (zielona dioda LED miga). Jeśli tak nie jest, naciśnij i przytrzymaj przycisk (E) na urządzeniu przez 10 sekund, aby aktywować stan konfiguracji sieciowej. Zielona dioda LED zacznie szybko migać, a urządzenie przejdzie w żądany stan. Na stronie głównej aplikacji kliknij + w prawym górnym rogu, a następnie „Dodaj urządzenie”.

*W związku z aktualizacjami i ulepszeniami aplikacji rzeczywiste działanie może nieznacznie różnić się od opisanego powyżej. Proszę postępować zgodnie z instrukcjami wyświetlanymi w aktualnej wersji aplikacji.

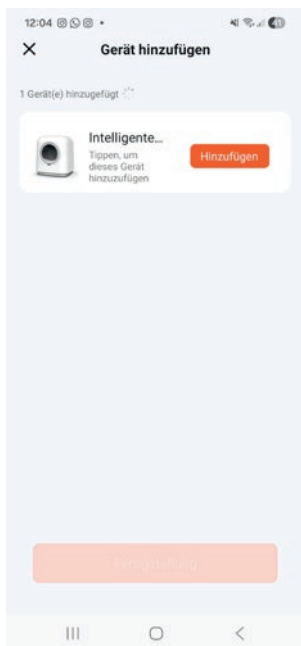

Po znalezieniu urządzenia przez aplikację kliknij na nie i naciśnij „Dodaj”.

Uwaga: aby urządzenie mogło zostać znalezione, musi znajdować się w stanie konfiguracji sieciowej. W tym przypadku zielona dioda LED miga szybko. Upewnij się, że w telefonie włączono Wi-Fi i Bluetooth oraz że zarówno telefon, jak i urządzenie znajdują się w zasięgu sieci Wi-Fi.

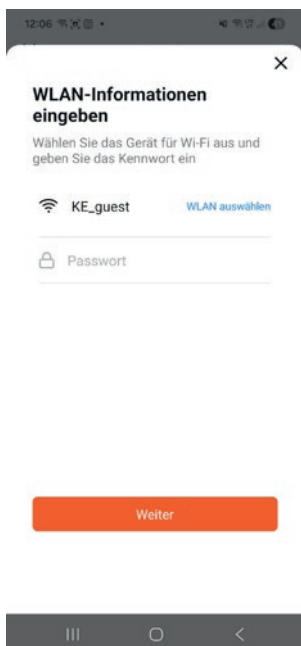

Wybierz sieć WLAN, z której obecnie korzystasz, i wprowadź odpowiednie hasło.



Poczekaj, aż dodawanie urządzenia zostanie zakończone.

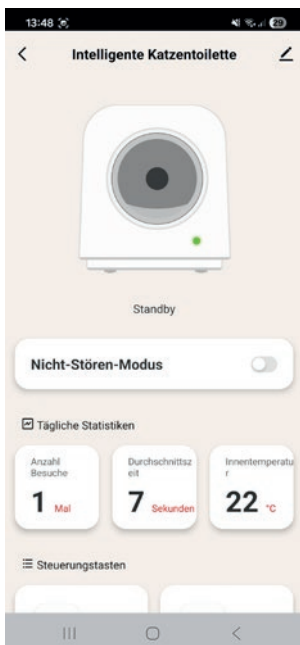

Zostaniesz automatycznie przekierowany na stronę główną. Parowanie przebiegło pomyślnie.

Urządzenie jest teraz gotowe do użycia.

Ustawienia i funkcje:

Opcje czyszczenia

Czyszczenie ręczne: aplikacja umożliwia również ręczne czyszczenie kuwety w dowolnym momencie. W tym celu należy przejść do elementu sterującego „Czyszczenie” w aplikacji.

Kompletne czyszczenie: Podczas kompletnego czyszczenia cała żwirka znajdujący się w kuwecie zostanie opróżniony. Następnie kuwetę można wyczyścić od wewnątrz nawilżaną ściereczką. Upewnij się, że Zbiornik ma wystarczającą pojemność, aby pomieścić całą pozostałą żwirka. W tym celu należy przejść do aplikacji i kliknąć przycisk „Usuń całą żwirka”.

Sterylizacja UV: W aplikacji można wybrać między sterylizacją ręczną a inteligentną.

Sterylizacja ręczna: kliknij w aplikacji przycisk „Sterylizacja”, a moduł sterylizacji UV rozpocznie sterylizację Zbiornika przez 10 minut.

Sterylizacja inteligentna: w ustawieniach aplikacji należy aktywować przycisk „Sterylizacja inteligentna”. Po aktywacji Zbiornik będzie sterylizowany co 6 godzin, a każdy proces sterylizacji będzie trwał 10 minut.

Wskazówka: Moduł sterylizacji UV znajduje się nad Zbiornikiem. Nie otwieraj górnej Pokrywy ani Zbiornika na odchody podczas sterylizacji, ponieważ spowoduje to zakończenie procesu sterylizacji.

Ręczne czyszczenie kompletne: W celu kompletnego lub gruntownego czyszczenia kuwety dla kota można przeprowadzić demontaż w następujący sposób.

- Wystarczy przeprowadzić czyszczenie rolką nawilżaną ściereczką i wysuszyć ją przed kolejnym użyciem.

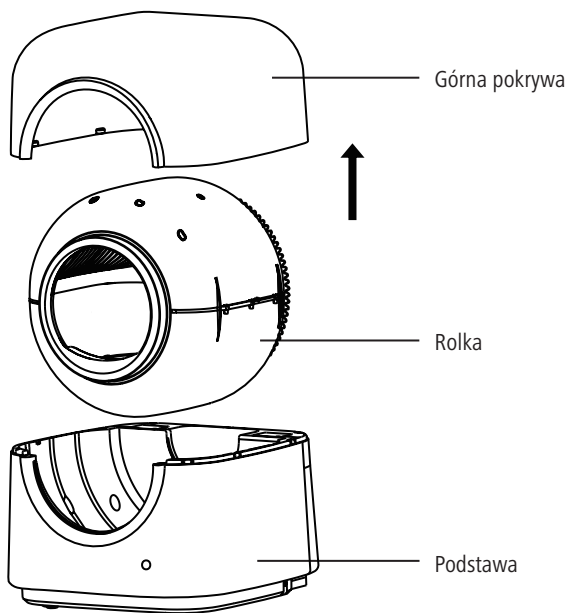
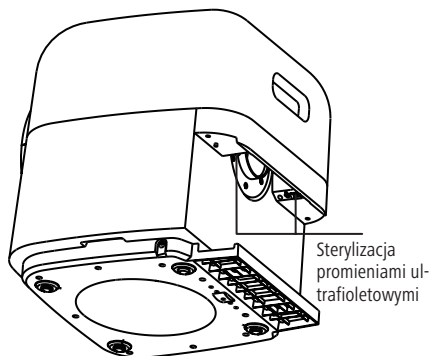

- Wskazówka: Nie ma potrzeby dokładnego wyrównywania rolki podczas wkładania jej do obudowy, ponieważ po włożeniu urządzenie wykonuje automatyczną operację przywracania rolki do pozycji wyjściowej.

Zalecamy przeprowadzanie gruntownego czyszczenia kuwety raz w miesiącu.

Dezodorant: Zalecamy wymianę zastosowanego neutralizatora zapachów co 6–8 tygodni. Zamienne dezodoranty są dostępne pod numerem artykułu 80788.

Worki na śmieci: Rolki worków na śmieci, które pasują do Zbiornika na odpady, są dostępne pod numerem artykułu 80789.

Dodatkowe ustawienia

Opóźnienie czyszczenia: W zależności od rodzaju żwirku dla kotów można ustawić opóźnienie czyszczenia między opuszczeniem Toalety a rozpoczęciem procesu czyszczenia. Domyślnie urządzenie jest ustawione na opóźnienie 2 minut. Aby zmienić ustawienie, przejdź do aplikacji, wybierz opcję Ustawienia, Czas oczekiwania na czyszczenie i wybierz żądane opóźnienie (1 / 2 / 5 / 10 / 15 minut) spośród dostępnych opcji. Następnie potwierdź swój wybór.

Tryb uśpiania: Gdy ten tryb jest włączony, kuweta nie przeprowadza czyszczenia w zaplanowanych godzinach.

Tryb nie przeszkadzać: Na ekranie startowym znajduje się przycisk trybu nie przeszkadzać. Po włączeniu tego trybu kuweta nie wykonuje żadnych funkcji (m.in. nie przeprowadza samodzielnego czyszczenia).

Inteligentna sterylizacja: patrz powyżej w sekcji Sterylizacja UV

Lampka kontrolna: wyłączenie diody LED z przodu kuwety dla kota

Komunikaty głosowe: wyłączenie sygnałów dźwiękowych

Przywrócenie ustawień fabrycznych: po potwierdzeniu wszystkie dane w urządzeniu zostaną usunięte, a urządzenie zostanie przywrócone do ustawień fabrycznych.

Dziennik urządzenia:

W dzienniku urządzenia rejestrowane są w czasie rzeczywistym wszystkie działania związane z kuwetą dla kota. Można tu np. sprawdzić, kiedy kot wszedł do kuwety lub z niej wyszedł, ile ważył w tym momencie oraz czy Czyszczenie zostało pomyślnie zakończone.

Statystyki korzystania z toalety:

Statystyki te dają przegląd tego, jak często zwierzęta wchodziły do Toalety i jak długo średnio z niej korzystały.

Stan wyświetlacza:

Stan lampki kontrolnej	Stan pracy
Zielone światło zawsze włączone	Toaleta w trybie czuwania/Czyszczenia/oprózniania kuwety
Zielone światło miganie	Toaleta w trybie konfiguracji sieci
Czerwone światło zawsze włączone	1. Górna pokrywa i/lub Zbiornik nie są prawidłowo zamontowane, proces czyszczenia został przerwany 2. Zbiornik jest pełny 3. Czujnik uruchamia się, gdy podczas procesu czyszczenia coś porusza się przed kuwetą dla kota. Czyszczenie jest kontynuowane, gdy obiekt zostanie usunięty.

Stan lampki kontrolnej	Stan pracy
Czerwona lampka migaje	silnik zatrzymuje się z powodu oporu
Niebieska lampka świeci się ciągle	urządzenie wykrywa wejście kota lub uzupełnienie żwirku
Fioletowe światło włączone	trwa sterylizacja UV

Opis błędu	Środek zaradczy
Czerwona lampka świeci się cały czas	1. Sprawdź, czy górna Pokrywa lub obszar toalety są prawidłowo zainstalowane 2. Sprawdź, czy w pobliżu urządzenia nie znajduje się kot lub osoba. Może to spowodować przerwanie procesu czyszczenia
Czerwona lampka migaje	Odłącz zasilanie, otwórz górną Pokrywę, wyjmij bębny i sprawdź, czy w kołach zębatych nie utknęły żadne ciała obce. Upewnij się, że wszystko jest w porządku, a następnie ponownie zmontuj Toaletę. Następnie podłącz ponownie zasilanie, aby kontynuować pracę
Urządzenie nie może nawiązać połączenia Wi-Fi:	1. Sprawdź, czy hasło Wi-Fi jest poprawne. 2. Sprawdź, czy częstotliwość Wi-Fi wynosi 2,4 GHz. Jeśli częstotliwość Wi-Fi wynosi 5 GHz, wymień router i spróbuj ponownie.

Jeśli powyższe działania nie pomogą rozwiązać problemu, nasz dział obsługi klienta chętnie służy pomocą:

service@kerbl.de

T: +49 (0) 8086 933-100

Dane techniczne:

Nazwa produktu: Kuweta dla kotów Smart #85787

Wejście: DC 12 V 2A = 7 W

Częstotliwość nadawania: 2,4 GHz

Wymiary produktu: 54,5 x 54,5 x 59,5 cm

Waga: 13,5 kg

Pojemność zbiornika na odchody: 6 litrów



Deklaracja zgodności CE

Niniejszym firma Albert Kerbl GmbH oświadcza, że kuweta dla kotów Smart 85787 jest zgodna z dyrektywą 2014/53/UE. Pełny tekst deklaracji zgodności UE jest dostępny pod następującym adresem internetowym: www.kerbl.com/doc



Elektroodpady

Odpowiedzialność za prawidłową utylizację urządzenia po zakończeniu jego użytkowania ponosi użytkownik. Należy przestrzegać właściwych przepisów obowiązujących w kraju użytkowania. Nie wolno wyrzucać urządzenia do zwykłego pojemnika na odpady. Zgodnie z dyrektywą UE dotyczącą utylizacji zużytych urządzeń elektrycznych i elektronicznych urządzenie można bezpłatnie oddać do miejscowego punktu zbiorczego lub punktu przyjmującego materiały do recyklingu albo oddać do sklepu specjalistycznego oferującego usługi w zakresie przyjmowania zwrotów. Prawidłowa utylizacja służy ochronie środowiska naturalnego i zapobiega potencjalnemu szkodliwemu wpływowi na człowieka i środowisko.welt.

(CS) Úvod

Před použitím produktu si prosím pečlivě přečtete tento návod a uschovejte jej pro případné pozdější použití.

Děkujeme, že jste si vybrali kočičí toaletu Smart od společnosti Kerbl Pet. Lze ji ovládat pomocí aplikace „TUYA“, která je k dispozici v obchodě Google Play Store / Apple Appstore. Pro provoz a ovládání je nezbytná síť WLAN. Ujistěte se, že je kočičí toaleta umístěna v oblasti, kterou pokrývá vaše síť WLAN.



Rozsah dodávky:

Kočičí toaleta Smart, 2 role odpadkových sáčků, 4 vonné filtry, Předložka ke kočičí toaletě, síťový adaptér

Bezpečnostní pokyny:

- Určeno pouze pro kočky s hmotností minimálně 1,5 kg a minimálním věkem 4 měsíce
- Ochrňte produkt před vnějšími vlivy. Nenechávejte jej spadnout.
- Není určeno pro děti. Pokud se děti nacházejí v blízkosti zařízení, pečlivě je hlídejte.
- Zajistěte dostatečné větrání produktu a jeho elektrického napájení.
- Neumísťujte produkt do blízkosti magnetických předmětů.
- Vyhněte se postavení produktu na místech s neustálými výkyvy teploty nebo vlhkosti.
- Nepoužívejte produkt v místnostech obklopených kovem. Okolní kov může stínit elektromagnetické vlny , takže nebude možné přijímat signál
- Produkt nerozebírejte a nepokoušejte se jej opravovat. Mohlo by dojít k poškození produktu.
- Pravidelně kontrolujte, zda nabíjecí kabel není poškozený. V případě poškození musí být nabíjecí kabel nahrazen originálním nabíjecím kabelem od Výrobce.
- Umístěte produkt na pevný, rovný povrch, aby se nemohl převrátit.
- Maximální výška přidané kočičí podestýlky nesmí překročit značku (MAX).
- Tento produkt doporučuje použití hrudkujícího steliva pro kočky nebo smíšeného steliva pro kočky.
- Čištění produktu provádějte výhradně vlhkým hadříkem a před dalším použitím se ujistěte, že je sušený.

Informace o dílech:

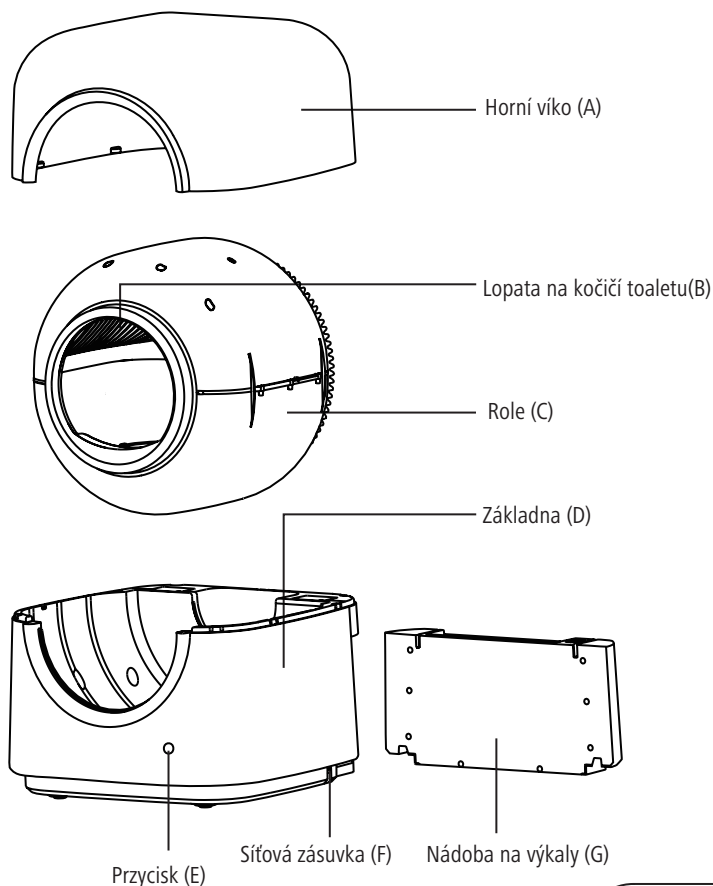

Uvedení do provozu:

• Odstraňte Záchytnou nádobu na kočičí stelivo posunutím doleva nebo doprava.

• Vložte odpadkový sáček / deodorant: Sejměte víko sběrné nádoby ve směru znázorněném na obrázku (1), vložte odpadkový sáček do drážky sběrné nádoby (2), nasadte víko sběrné nádoby zpět na sběrnou nádobu (3) a pevně přitlačte odpadkový sáček. Po otevření obalu vložky deodorantu ji vložte do drážky krytu toalety (4).

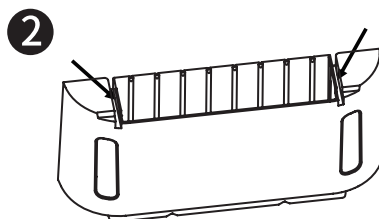
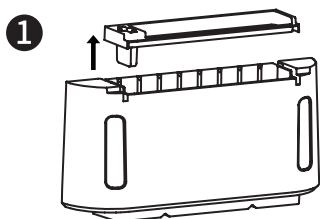
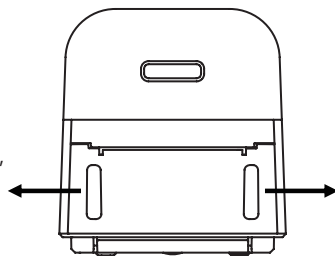

3

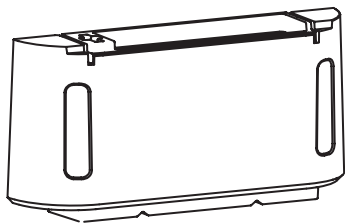

• Vložte záchytnou nádobu zpět do základny. Dbejte na to, aby byla umístěna přesně uprostřed.

• Zapojte napájecí zdroj do elektrické zásuvky základny. Zařízení se poté automaticky spustí a přejde do režimu připojení. Zelená LED dioda provádí rychlé blikání, zatímco čeká na připojení k síti uživatelem.

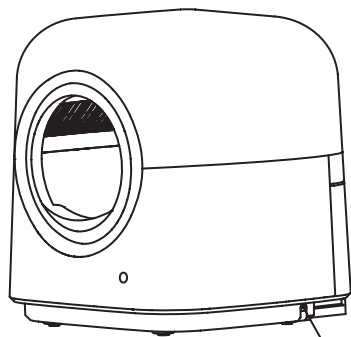

Napájení

4

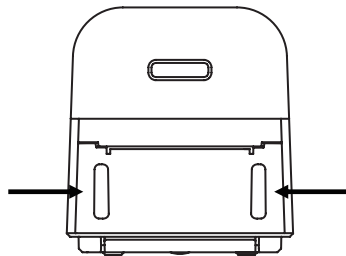
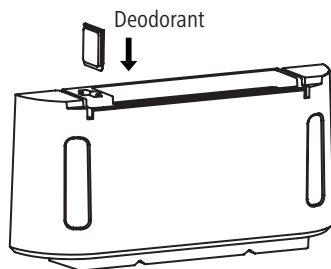

Zásuvka pro domácnost (střídavý proud)

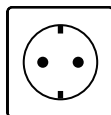

Napájecí zdroj (součástí dodávky)

• Přidejte stelivo pro kočky: Stelivo pro kočky by nemělo překročit značku MAX. Pro dosažení nejlepších výsledků doporučujeme udržovat množství mírně pod touto značkou. Doporučujeme používat hrudkující stelivo pro kočky. Stelivo pro kočky nejlépe nasypete do kočičí toalety pomocí lopaty.

Instalace aplikace:



Vyhledejte v běžných obchodech s mobilními aplikacemi aplikaci „TUYA“, stáhněte si ji a nainstalujte. Po instalaci se zaregistrujte a přihlaste se do aplikace. Aplikace i registrace jsou zdarma.

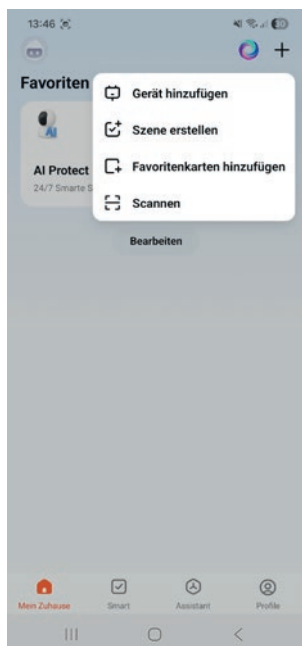

Aktivujte Bluetooth a Wi-Fi na telefonu a ujistěte se, že je zařízení v režimu konfigurace sítě (zelená LED bliká). Pokud tomu tak není, podržte tlačítko (E) na zařízení stisknuté po dobu 10 sekund, aby se aktivoval režim konfigurace sítě. Zelená LED začne rychle blikat a zařízení přejde do požadovaného režimu.

Na domovské stránce aplikace klikněte v pravém horním rohu na + a poté na „Přidat zařízení“.

*V důsledku aktualizací a vylepšení aplikace se skutečné ovládání může mírně lišit od výše popsaného. Postupujte podle pokynů v aktuální verzi aplikace.

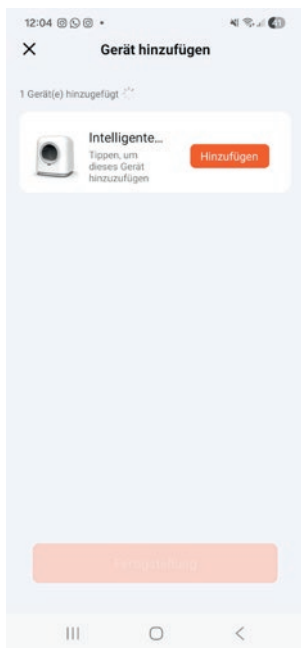

Jakmile aplikace zařízení najde, klikněte na něj a stiskněte tlačítko „Přidat“.

Upozornění: Aby bylo možné zařízení najít, musí být v režimu konfigurace sítě. V tomto režimu rychle bliká zelená LED dioda. Ujistěte se, že máte na telefonu aktivované Wi-Fi a Bluetooth a že se telefon i zařízení nacházejí v dosahu Wi-Fi sítě.

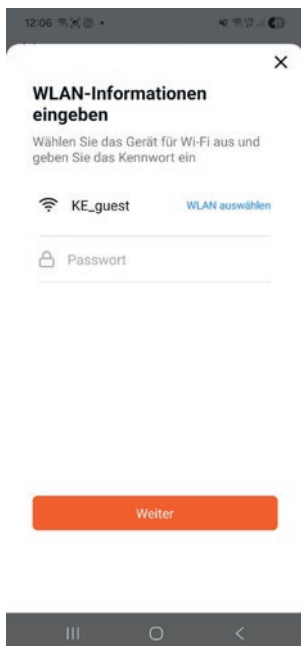

Vyberte síť WLAN, ve které se právě nacházíte, a zadejte příslušné heslo.



Počkejte, až bude přidání zařízení dokončeno.

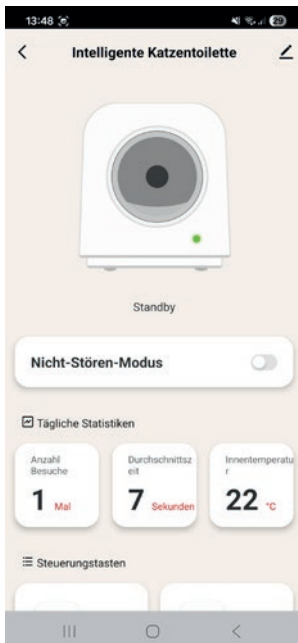

Budete automaticky přesměrováni na úvodní stránku. Spárování bylo úspěšné.

Zařízení je nyní připraveno k použití.

Nastavení a funkce:

Možnosti čištění

Ruční čištění: Aplikace vám umožňuje kdykoli provést ruční čištění kočičí toalety. K tomu přejděte v aplikaci na ovládací prvek „Čištění“.

Kompletní čištění: Při kompletním čištění se vyprázdní veškerá kočičí steliva nacházející se v kočičí toaletě. Poté lze kočičí toaletu vyčistit zevnitř vlhkým hadříkem. Ujistěte se, že Záchytná nádoba má ještě dostatečnou kapacitu, aby pojala veškerou zbývající kočičí stelivu. K tomu v aplikaci klikněte na ovládací prvek „Odstranit veškerou podestýlku“.

UV sterilizace: V aplikaci si můžete vybrat mezi manuální a inteligentní sterilizací.

Ruční sterilizace: V aplikaci klikněte na ovládací prvek „Sterilizace“ a modul UV sterilizace zahájí 10minutovou sterilizaci Záchytné nádoby.

Inteligentní sterilizace: V nastavení aplikace aktivujte tlačítko „Inteligentní sterilizace“. Po aktivaci bude Záchytná nádoba sterilizována každých 6 hodin, přičemž každý sterilizační cyklus trvá 10 minut. Upozornění: Modul UV sterilizace se nachází nad Záchytnou nádobou. Během sterilizace neotvírejte horní víko ani Záchytnou nádobu, jinak se proces sterilizace ukončí.

Ruční kompletní čištění: Pro kompletní nebo základní čištění lze Kočičí toaletu demontovat následujícím způsobem.

- Čištění role provádějte pouze vlhkým hadříkem a před dalším použitím ji opět osušte.
- Upozornění: Při vkládání do krytu nemusíte Role přesně vyrovnávat, protože po vložení ji stroj automaticky vrátí do výchozí polohy.

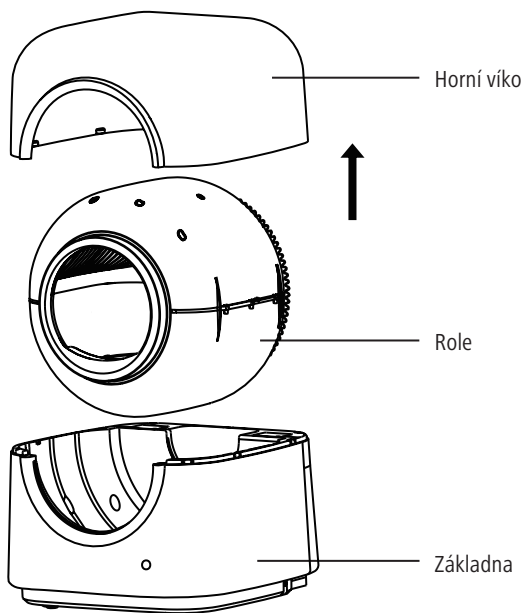
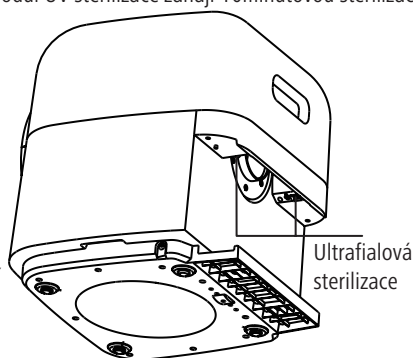

Doporučujeme provádět jednou měsíčně důkladné čištění Kočičí toalety.

Deodorant: Doporučujeme vyměnit použitý deodorant každých 6–8 týdnů. Náhradní deodoranty jsou k dispozici pod číslem položky 80788.

Sáčky na odpad: Vhodné náhradní role sáčků na odpad pro Záchytnou nádobu jsou k dispozici pod číslem výrobku 80789.

Další nastavení

Zpoždění čištění: V závislosti na druhu kočičího steliva lze nastavit zpoždění čištění mezi opuštěním toalety a zahájením procesu čištění. Výchozí nastavení zařízení je zpoždění 2 minuty. Chcete-li změnit nastavení, přejděte v aplikaci do Nastavení, Čekací doba čištění a vyberte požadované zpoždění (1 / 2 / 5 / 10 / 15 minut) dole z nabízených možností. Poté potvrďte svůj výběr.

Režim spánku: Pokud je tento režim aktivován, kočičí toaleta neprovádí čištění v naplánovaných časech.

Režim Nerušit: Na úvodní obrazovce se nachází tlačítko pro režim Nerušit. Po aktivaci tohoto režimu kočičí toaleta neprovádí žádné funkce. (mj. žádné automatické čištění).

Inteligentní sterilizace: viz nahoře v části UV sterilizace

Indikační světlo: deaktivace LED světla na přední straně Kočičí toalety.

Hlasové hlášení: deaktivace signálních tónů

Obnovení továrního nastavení: Po potvrzení budou všechna data v zařízení smazána a zařízení bude obnoveno do továrního nastavení.

Protokoly zařízení:

V deníku zařízení se v reálném čase zaznamenávají všechny činnosti kočičí toalety. Zde můžete například vidět, kdy vaše kočka vstoupila do toalety nebo ji opustila, jak těžká byla a zda bylo následné čištění úspěšně dokončeno.

Statistika návštěv toalety:

Tyto statistiky vám poskytnou přehled o tom, jak často vaše zvířata vstoupila do toalety a jak dlouho byla toaleta v průměru používána.

Stav indikátoru:

Stav kontrolky	Pracovní stav
Zelené světlo svítí nepřetržitě	toaleta je v pohotovostním režimu/režimu Čištění/režimu vyprazdňování podestýlky
Zelené světlo bliká	toaleta v režimu konfigurace sítě
Červená kontrolka svítí nepřetržitě	1. Horní víko a/nebo Záchytná nádoba nejsou správně nasazeny, proces čištění byl přerušen 2. Záchytná nádoba je plná 3. Senzor se spustí, pokud se během procesu čištění něco pohne před kočičí toaletou. Čištění pokračuje, jakmile se objekt odstraní.

Stav kontrolky	Pracovní stav
Červená kontrolka provádí blikání	Motor se zastaví kvůli odporu
Modrý světlo svítí nepřetržitě	Zařízení rozpozná, že do něj vstoupila kočka nebo že bylo doplněno stelivo
Fialové světlo svítí	Probíhá UV sterilizace

Popis chyby	Opatření
Červená kontrolka svítí nepřetržitě	<ol style="list-style-type: none"> 1. Zkontrolujte, zda je horní víko nebo toaletní část správně nainstalována 2. Zkontrolujte, zda se v blízkosti zařízení nenachází kočka nebo osoba. Čistící proces může být tímto přerušen
Červená kontrolka bliká	Odpojte elektrické napájení, otevřete horní víko, vyjměte buben a zkontrolujte, zda se v ozubeném kolečku nezačtyly cizí předměty. Ujistěte se, že je vše v pořádku, a poté toaletu znovu sestavte. Poté znovu připojte elektrické napájení, aby bylo možné pokračovat v provozu.
Zařízení se nemůže připojit k Wi-Fi:	<ol style="list-style-type: none"> 1. Zkontrolujte, zda je heslo Wi-Fi správné. 2. Zkontrolujte, zda je frekvence Wi-Fi 2,4 GHz. Pokud je frekvence Wi-Fi 5 GHz, vyměňte router a zkuste to znovu.

Pokud výše uvedené kroky problém nevyřeší, náš zákaznický servis vám rád pomůže:

service@kerbl.de

T: +49 (0) 8086 933-100

Technické údaje:

Název produktu: Kočičí toaleta Smart #85787

Vstup: DC 12 V 2A = 7 W

Vysílací frekvence: 2,4 GHz

Rozměry produktu: 54,5 x 54,5 x 59,5 cm

Hmotnost: 13,5 kg

Objem záchytné nádoby: 6 litrů



Prohlášení o shodě CE

Společnost Albert Kerbl GmbH tímto prohlašuje, že kočičí toaleta Smart 85787 odpovídá směrnici 2014/53/EU. Úplné znění prohlášení o shodě EU je k dispozici na následující internetové adrese: www.kerbl.com/doc



Elektroodpad

Provozovatel je odpovědný za správnou likvidaci přístroje po skončení jeho životnosti. Dodržujte příslušné předpisy ve vaší zemi. Zařízení nesmí být likvidováno společně s domovním odpadem. V rámci směrnice EU o likvidaci vysloužilých elektrických a elektronických zařízení lze přístroj bezplatně odevzdávat na komunálních sběrných místech, resp. recyklačních dvorech nebo vracet specializovaným prodejcům, kteří nabízejí službu zpětného odběru. Řádná likvidace slouží k ochraně životního prostředí a zabraňuje možným škodlivým účinkům na lidstvo a životní prostředí.

(NL) Inleiding

Lees deze handleiding zorgvuldig door voordat u het Product in gebruik neemt en bewaar deze zodat u later dingen kunt opzoeken.

Hartelijk dank dat u hebt gekozen voor de Smart kattenbak van Kerbl Pet. Deze kan worden bediend met de app „TUYA“, die verkrijgbaar is in de Google Play Store / Apple Appstore. Voor de bediening en besturing is een wifi-netwerk vereist. Zorg ervoor dat de kattenbak in een ruimte staat die door uw wifi-netwerk wordt gedekt.



Inhoud van de levering:

Smart kattenbak, 2 x rollen afvalzakken, 4 x geurfilter, Kattenbakmat, Netadapter

Veiligheidsaanwijzingen:

- Alleen voor gebruik door katten met een gewicht van minimaal 1,5 kg en een minimumleeftijd van 4 maanden.
- Bescherm het product tegen invloeden van buitenaf. Laat het niet vallen.
- Niet geschikt voor gebruik door kinderen. Houd kinderen in de buurt van het apparaat goed in de gaten.
- Zorg ervoor dat het product en de stroomvoorziening voldoende worden geventileerd.
- Plaats het product niet in de buurt van magnetische voorwerpen.
- Vermijd het product om op plaatsen te stellen waar de temperatuur of de vochtigheid constant schommelen.
- Gebruik het product niet in ruimtes die omgeven zijn door metaal. Het omringende metaal kan elektromagnetische golven afschermen, waardoor er geen signaal kan worden ontvangen.
- Demonteer het product niet en probeer het niet te repareren. Dit kan schade aan het product veroorzaken.
- Controleer de oplaadkabel regelmatig op beschadigingen. Bij beschadiging moet de oplaadkabel worden vervangen door de originele oplaadkabel van de Fabrikant..
- Plaats het product op een stevige, vlakke ondergrond, zodat het niet kan kantelen.
- De max. hoogte van de toegevoegde kattenbakvulling mag de (MAX) markeringslijn niet overschrijden.
- Voor dit product wordt het beoogde gebruik van klontvormende kattenbakvulling of gemengde kattenbakvulling aanbevolen.
- Reinig het product uitsluitend met een vochtig doek en zorg ervoor dat het gedroogd is voordat het weer voor het beoogde gebruik wordt gebruikt

Informatie over onderdelen:

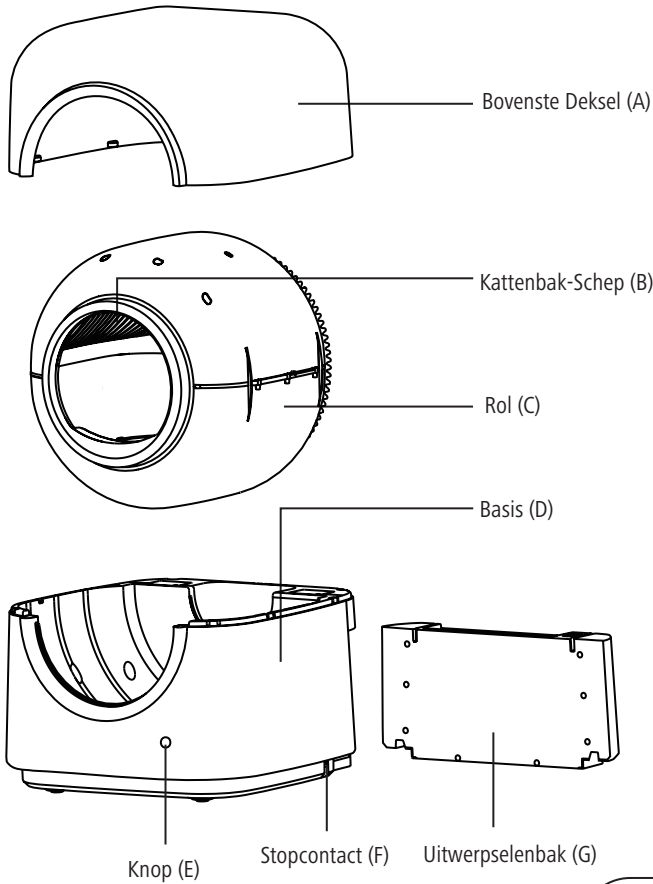

Inbedrijfstelling:

• Verwijder de Opvangbak voor kattenbakvulling (G) door deze zijdelings naar links of rechts te schuiven.

• Afvalzak / deodorant plaatsen: Verwijder het deksel van de opvangbak in de aan-gegeven richting (1), plaats de afvalzak in de gleuf van de opvangbak (2), plaats het deksel van de opvangbak weer op de opvangbak (3) en druk de afvalzak stevig aan. Nadat u de Verpakking van de geurverrijver hebt geopend, plaatst u deze in de gleuf van het toiletdeksel (4).

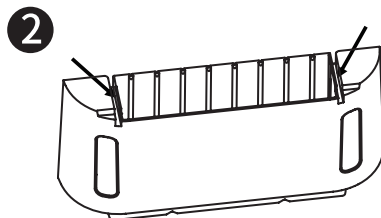
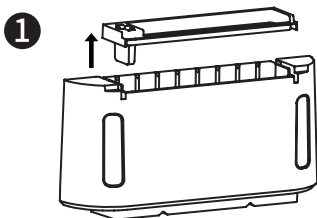
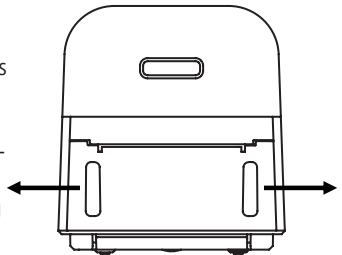

3

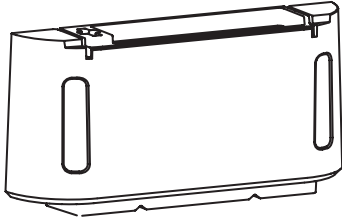

4

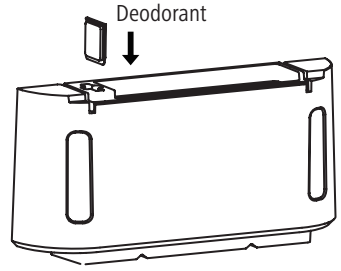

- Plaats de Opvangbak (G) weer in de basis (D). Zorg ervoor dat deze precies in het midden staat.t.
- Steek de stekker van de Netadapter in de aansluiting op het elektriciteitsnet (F) van de basis. Het apparaat start vervolgens automatisch en gaat naar de verbindingsmodus. Het groene lampje knippert snel terwijl het wacht op de netwerkverbinding door de gebruiker.

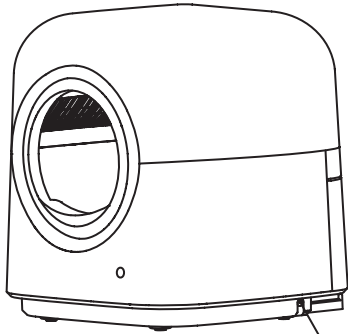
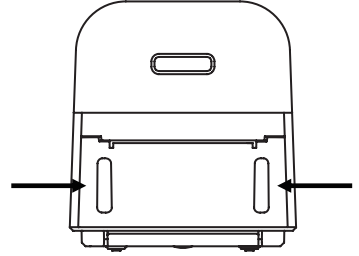

aansluiting op het elektriciteitsnet

Huishoudelijk stopcontact (wisselstroom)

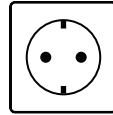

Netadapter (meegeleverd)

- Kattenbakvulling toevoegen: De kattenbakvulling mag de max. lijn niet overschrijden. Het wordt aanbevolen om de hoeveelheid iets onder deze lijn te houden voor het beste resultaat. Wij raden klontvormende kattenbakvulling aan. Vul de kattenbakvulling bij voorkeur met behulp van een schep in de kattenbak.

App-installatie:



Zoek in de gangbare mobiele app-winkels naar de app 'TUYA', download deze en installeer hem. Registreer u na de installatie en log in op de app. De app en uw registratie zijn gratis.

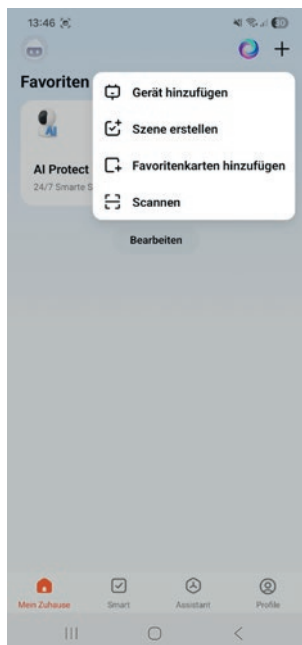

Activeer Bluetooth en wifi op de telefoon en zorg ervoor dat het apparaat zich in de netwerkconfiguratiestatus bevindt (groene led knippert).

Als dit niet het geval is, houd dan de knop (E) op het apparaat 10 seconden ingedrukt om de netwerkconfiguratiestatus te activeren. De groene led knippert snel en het apparaat gaat naar de gewenste status.

Klik op de startpagina van de app rechtsboven op de + en vervolgens op 'Apparaat toevoegen'.

*Vanwege upgrades en updates van de app kan de daadwerkelijke bediening enigszins afwijken van het bovenstaande. Volg de instructies in de huidige app.

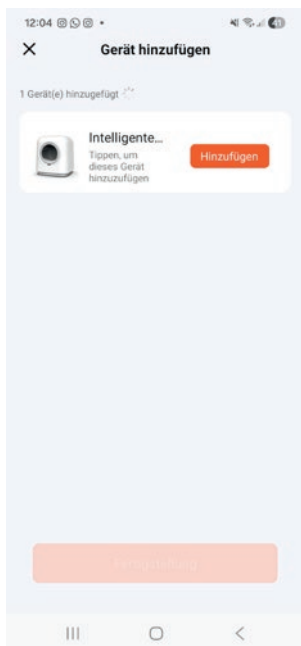

Nadat de app het apparaat heeft gevonden, klikt u erop en drukt u op 'Toevoegen'.

Let op: om het apparaat te kunnen vinden, moet het zich in de netwerkconfiguratiestatus bevinden. De groene LED knippert dan snel. Zorg ervoor dat u wifi en Bluetooth op uw telefoon hebt geactiveerd en dat zowel de telefoon als het apparaat zich binnen het bereik van het wifi-netwerk bevinden.

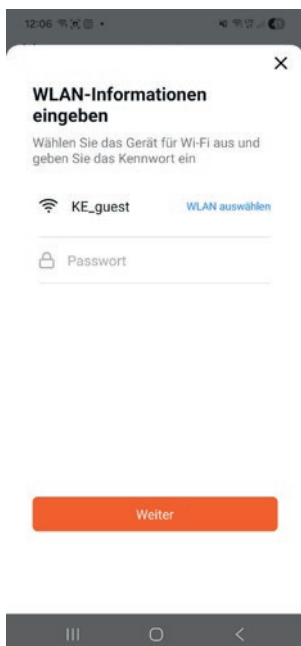

Selecteer het wifi-netwerk waarmee u momenteel verbonden bent en voer het bijbehorende wachtwoord in.



Wacht tot het toevoegen van het apparaat is voltooid.

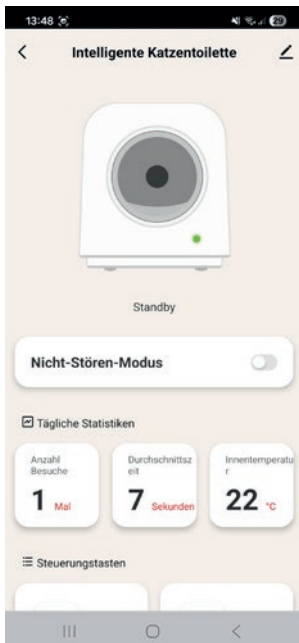

U wordt automatisch doorgestuurd naar de startpagina. De koppeling is gelukt. Het apparaat is nu klaar voor gebruik.

Instellingen & Features:

Reinigingsmogelijkheden

Handmatig reinigen: met de app kunt u de Kattenbak ook op elk moment handmatig zeven. Ga hiervoor in de app naar het bedieningselement 'Reinigen'.

Volledige reiniging: Bij een volledige reiniging wordt alle kattenbakvulling uit de kattenbak verwijderd. Vervolgens kan de kattenbak van binnen worden schoongemaakt met een vochtig doek. Zorg ervoor dat de Opvangbak nog voldoende capaciteit heeft om alle resterende kattenbakvulling op te vangen. Ga hiervoor in de app naar de bedieningsknop 'Totaal kattenbakvulling verwijderen'.

UV-sterilisatie: in de app kunt u kiezen tussen handmatige en intelligente sterilisatie.

Handmatige sterilisatie: klik in de app op de knop 'Sterilisatie' en de UV-sterilisatiemodule begint met het steriliseren van de Opvangbak gedurende 10 minuten.

Intelligente sterilisatie: activeer in de instellingen van de app de knop 'Intelligente sterilisatie'. Na activering wordt de Opvangbak elke 6 uur gesteriliseerd, waarbij elke sterilisatieprocedure 10 minuten duurt.

Opmerking: Het UV-sterilisatiemodule bevindt zich boven de Opvangbak. Open tijdens de sterilisatie niet het bovenste Deksel of de Opvangbak, anders wordt het sterilisatieproces beëindigd.

Handmatige volledige reiniging: Voor een volledige of grondige reiniging kan de kattenbak als volgt worden demonterd.

- Reinig de rol alleen met een vochtige doek en droog deze weer af voor het volgende gebruik.

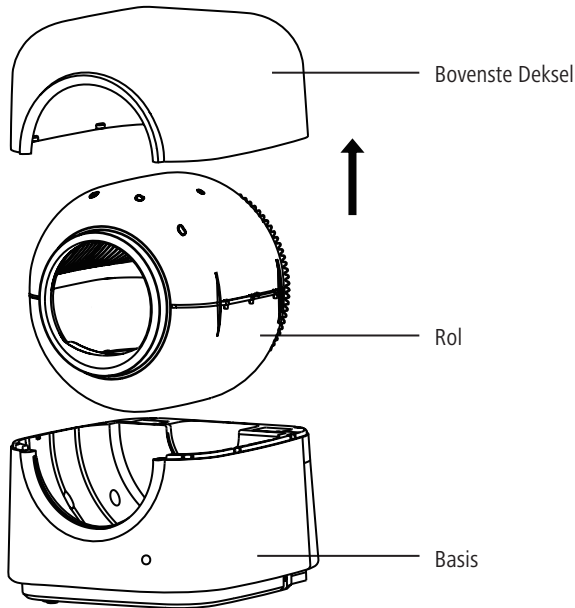
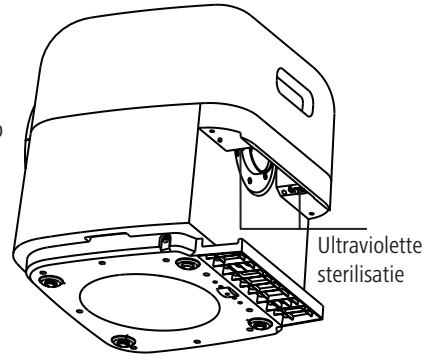

- **Opmerking:** u hoeft de rol niet precies uit te lijnen bij het plaatsen in de behuizing, omdat de machine de rol na het plaatsen automatisch terugbrengt naar de uitgangspositie.

Wij raden aan om de Kattenbak eens per maand grondig te reinigen.

Deodorant: Wij raden aan om de gebruikte geurneutralisator om de 6-8 weken te vervangen. Vervangende deodorants zijn verkrijgbaar onder artikelnummer 80788.

Afvalzakken: Passende vervangende rollen afvalzakken voor de Opvangbak zijn verkrijgbaar onder artikelnummer 80789.

Overige instellingen

Reinigingsvertraging: Afhankelijk van de soort kattenbakvulling kan een reinigingsvertraging worden ingesteld tussen het verlaten van de toiletruimte en het starten van het reinigingsproces. Standaard is het apparaat ingesteld op een vertraging van 2 minuten. Om dit te wijzigen, gaat u in de app naar Instellingen, Reinigingswachttijd en selecteert u de gewenste vertraging (1 / 2 / 5 / 10 / 15 minuten) uit de keuzemogelijkheden. Bevestig vervolgens uw keuze.

Slaapmodus: Als deze modus is geactiveerd, voert de kattenbak geen Reiniging uit op de geplande tijden.

Niet storen-modus: op het startscherm bevindt zich de knop voor de niet storen-modus. Wanneer u deze modus activeert, voert de kattenbak geen functies meer uit. (o.a. geen zelfstandige Reiniging)

Intelligente sterilisatie: zie boven onder UV-sterilisatie

Indicatorlampje: uitschakelen van het ledlampje aan de voorkant van de Kattenbak

Spraakbericht: deactivering van de signaalgeluiden

Fabrieksinstellingen resetten: na bevestiging worden alle gegevens op het apparaat gewist en wordt het apparaat teruggezet naar de fabrieksinstellingen.

Apparaatlogboek:

In het apparaatlogboek worden alle handelingen van de Kattenbak in realtime geregistreerd. Hier kunt u bijvoorbeeld zien wanneer uw kat de Kattenbak is binnengegaan of verlaten, hoe zwaar hij/zij was en of de Reiniging daarna succesvol is voltooid.

Statistieken toiletbezoek:

Deze statistieken geven u een overzicht van hoe vaak uw dieren de toilet hebben betreden en hoe lang de toilet gemiddeld is gebruikt.

Weergavestatus:

Status indicatorlampje	Werkstatus
Groen lampje brandt continu	toilet in stand-by-/Reiniging-/strooibakledigingsmodus
Groen lampje knippert	toilet in netwerkconfiguratiemodus
Rood lampje brandt continu	<ol style="list-style-type: none"> 1. Bovenste Deksel en/of Opvangbak zijn niet correct geplaatst, reinigingsproces is onderbroken 2. Opvangbak vol 3. De sensor wordt geactiveerd als er tijdens het reinigingsproces iets voor de kattenbak beweegt. De reiniging wordt voortgezet zodra het voorwerp is verwijderd.

Status indicatorlampje	Werkstatus
Rood lampje knippert	de motor stopt vanwege weerstand
Blauw lampje brandt continu	het apparaat detecteert dat er een kat binnenkomt of dat er kattenbakvulling wordt bijgevuld
Violet lampje brandt	UV-sterilisatie is bezig

Foutbeschrijving	Maatregel
Rood lampje brandt continu	<ol style="list-style-type: none"> 1. Controleer of het bovenste Deksel of het toiletgedeelte correct is geïnstalleerd 2. Controleer of er een kat of een persoon in de buurt van het apparaat is. Het reinigingsproces kan hierdoor worden onderbroken
Rood lampje knippert	Koppel de stroomvoorziening los, open het bovenste deksel, haal de trommel eruit en controleer of er vreemde voorwerpen in het tandwiel zitten. Controleer of alles in orde is en zet het toilet vervolgens weer in elkaar. Sluit vervolgens de stroomvoorziening weer aan om verder te gaan
Het apparaat kan geen wifi-verbinding maken	<ol style="list-style-type: none"> 1. Controleer of het wifi-wachtwoord correct is. 2. Controleer of de wifi-frequentie 2,4 GHz is. Als de wifi-frequentie 5 GHz is, vervang dan de router en probeer het opnieuw.

Als de bovenstaande maatregelen het probleem niet oplossen, helpt onze klantenservice u graag verder:

service@kerbl.de

T: +49 (0) 8086 933-100

Technische gegevens:

Productnaam: Kattenbak Smart #85787

Input: DC 12 V 2A = 7 W

Zendfrequentie: 2,4 GHz

Afmetingen product: 54 x 54 x 59,5 cm

Gewicht: 13,5 kg

Inhoud Opvangbak: 6 liter



CE-conformiteitsverklaring

Hierbij verklaart Albert Kerbl GmbH dat de kattenbak Smart 85787 voldoet aan richtlijn 2014/53/EU. De volledige tekst van de EU-conformiteitsverklaring is beschikbaar op het volgende internetadres: www.kerbl.com/doc



Elektronisch afval

De gebruiker is verantwoordelijk voor de juiste verwijdering van de IPCam. Houd u aan de in uw land geldende voorschriften. Het apparaat mag niet met het huishoudelijk afval worden afgevoerd. Binnen het kader van de EU-richtlijn inzake de verwijdering van elektrische en elektronische apparatuur wordt het apparaat bij de gemeentelijke inzamelplaatsen resp. milieustraten kosteloos aangenomen of kan bij speciaalzaken die een terugnameservice aanbieden, worden ingeleverd. De juiste afvoer van het product dient de bescherming van het milieu en voorkomt mogelijke negatieve effecten op de menselijke gezondheid en het milieu.

(IT) Introduzione

Leggere attentamente queste istruzioni prima di utilizzare il prodotto e conservarle per poterle consultare in futuro.

Grazie per aver scelto la toilette per gatti Smart di Kerbl Pet. Può essere controllata tramite l'app „TUYA“ disponibile su Google Play Store / Apple Appstore. Per il funzionamento e l'Unità di controllo è necessaria una rete WLAN. Assicurarsi che la toilette per gatti sia posizionata in un'area coperta dalla rete WLAN.



Dotazione:

Toilette per gatti Smart, 2 rotoli di sacchetti per rifiuti, 4 filtri profumati, Tappetino toilette per gatti, Adattatore di rete

Indicazioni di sicurezza:

- Da utilizzare solo per gatti di peso minimo 1,5 kg e di età minima 4 mesi.
- Protezione del prodotto da influenze esterne. Non lasciarlo cadere.
- Non adatto all'uso da parte dei bambini. Se ci sono bambini nelle vicinanze dell'apparecchio, sorvegliarli attentamente.
- Assicurarsi che il prodotto e la sua Alimentazione elettrica siano sufficientemente ventilati.
- Non posizionare il prodotto vicino a oggetti magnetici.
- Evitare di collocare il prodotto in luoghi soggetti a continue variazioni di temperatura o umidità.
- Non utilizzare il prodotto in ambienti circondati da metallo. Il metallo circostante può schermare le onde elettromagnetiche , impedendo la ricezione del segnale
- Non smontare il prodotto e non tentare di ripararlo. Ciò potrebbe causare danni al prodotto.
- Controllare regolarmente che il cavo di ricarica non sia danneggiato. Se danneggiato, il cavo di ricarica deve essere sostituito con il cavo di ricarica originale del Produttore
- Posizionare il prodotto su una superficie solida e piana in modo che non possa ribaltarsi.
- L'altezza max. della lettiera per gatti aggiunta non deve superare la linea di demarcazione (MAX)
- Questo prodotto consiglia l'uso di lettiera per gatti agglomerante o assortita
- Pulire il prodotto esclusivamente con un panno umido e assicurarsi che sia essiccato prima del prossimo Uso.

Informazioni sui componenti:

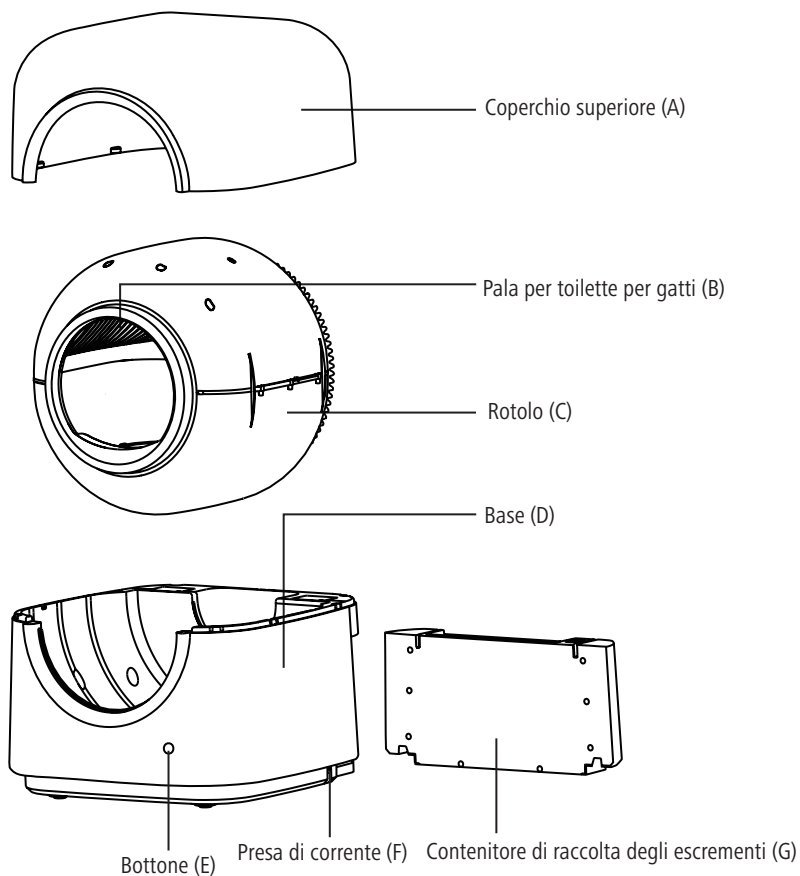

• Rimuovere il recipiente di raccolta della lettiera (G) per gatti spingendolo lateralmente verso sinistra o destra.

• Inserimento del sacchetto per i rifiuti / deodorante: rimuovere il coperchio del contenitore di raccolta nella direzione indicata (1), inserire il sacchetto per i rifiuti nella scanalatura del contenitore di raccolta (2), riposizionare il coperchio del contenitore di raccolta sul contenitore stesso (3) e premere con forza il sacchetto per i rifiuti. Dopo aver aperto il confezionamento dell'inserto deodorante, inserirlo nella scanalatura del coperchio del WC (4).

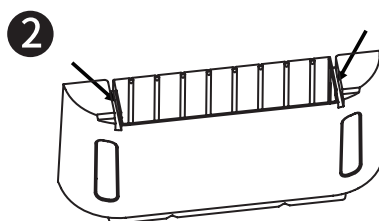
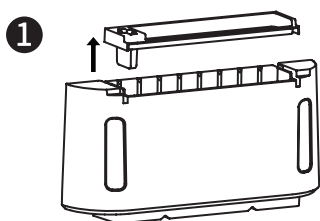
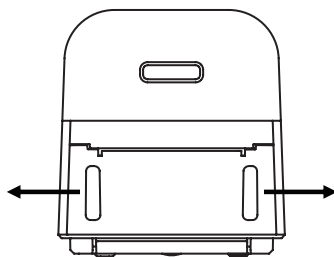

3

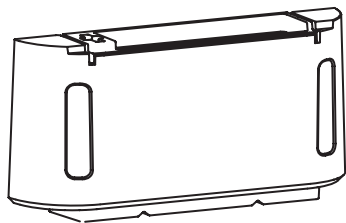

4

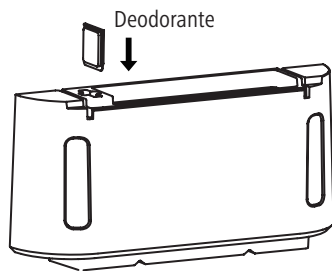

• Reinsерire il Recipiente di raccolta (G) nella base (D). Assicurarsi che sia posizionato esattamente al centro.

• Collegare l'alimentatore al Collegamento elettrico (F) della base. Il dispositivo si avvia automaticamente e passa alla modalità di connessione. Il LED verde effettua un lampeggiamento rapido mentre attende la connessione di rete da parte dell'utente.

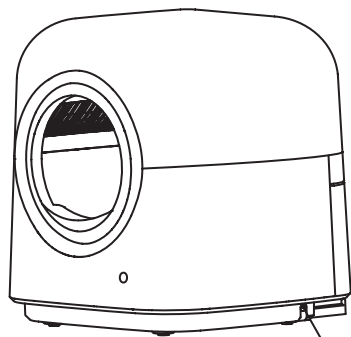
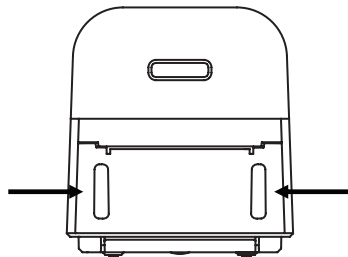

Collegamento elettrico

Presа di corrente domestica (corrente alternata)

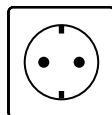

Alimentatore (in dotazione)

• Aggiungere la lettiera per gatti: la lettiera non deve superare la linea max. Si consiglia di mantenere la quantità leggermente al di sotto di tale linea per garantire il miglior risultato possibile. Si consiglia di utilizzare lettiera agglomerante. Riempire la lettiera utilizzando una pala.

Installazione dell'app:



Cerca l'app "TUYA" nei principali app store, scaricala e installala. Dopo l'installazione, registrati e accedi all'app. L'app e la registrazione sono gratuite.

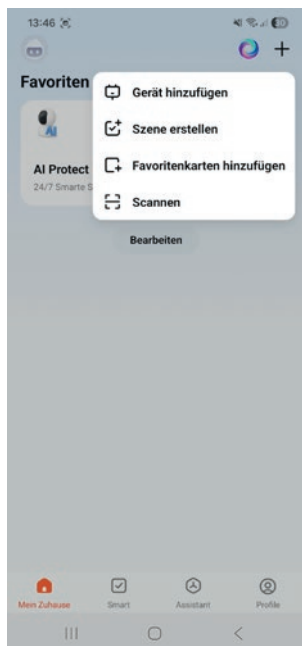

Attivare il Bluetooth e il Wi-Fi sul telefono e assicurarsi che il dispositivo sia in modalità di configurazione di rete (LED verde lampeggiante).

In caso contrario, tenere premuto il pulsante (E) sul dispositivo per 10 secondi per attivare la modalità di configurazione di rete. Il LED verde lampeggerà rapidamente e il dispositivo entrerà nella modalità desiderata.

Nella pagina iniziale dell'app, cliccare sul + in alto a destra e poi su "Aggiungi dispositivo".

*A causa di aggiornamenti e upgrade dell'app, il funzionamento effettivo potrebbe differire leggermente da quello descritto sopra. Si prega di seguire le istruzioni riportate nell'app attuale.

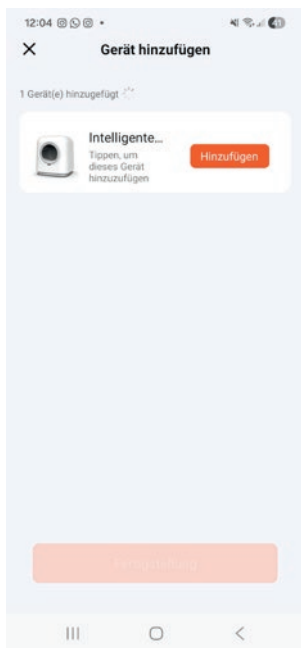

Dopo che l'app ha trovato il dispositivo, cliccaci sopra e premi "Aggiungi".

Attenzione: affinché il dispositivo possa essere trovato, deve trovarsi nello stato di configurazione di rete. In questo caso, il LED verde lampeggia rapidamente. Assicurati di aver attivato il Wi-Fi e il Bluetooth sul tuo telefono e che sia il telefono che il dispositivo si trovino nel raggio d'azione della rete Wi-Fi.

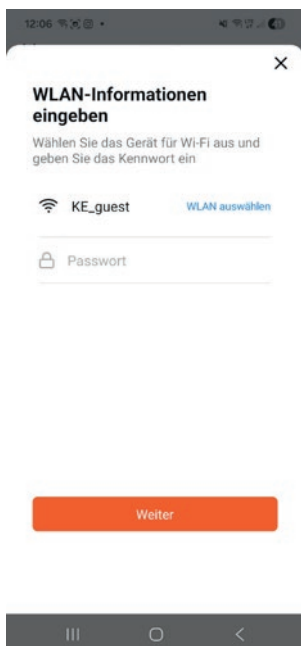

Seleziona la rete WLAN a cui sei attualmente connesso e inserisci la password corrispondente.



Attendere fino al completamento dell'aggiunta del dispositivo.

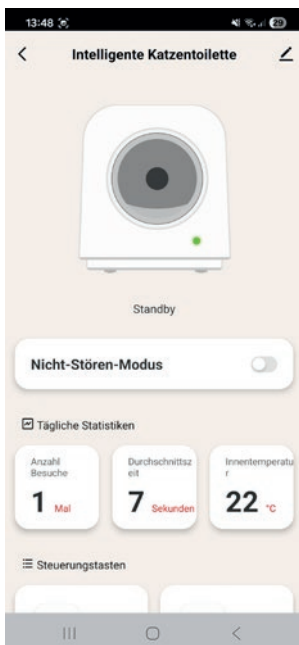

Verrai reindirizzato automaticamente alla pagina iniziale. L'accoppiamento è stato completato con successo.

Il dispositivo è ora pronto per l'uso.

Impostazioni e Caratteristiche:

Opzioni di pulizia

Pulizia manuale: l'app consente di sottoporre la Toilette per gatti a un processo di setacciatura manuale in qualsiasi momento. A tal fine, selezionare il comando „Pulire“ nell'app.

Pulizia completa: durante la pulizia completa, tutta la lettiera per gatti presente nella toilette per gatti viene svuotata. Successivamente, la toilette per gatti può essere pulita internamente con un panno umido. Assicurarsi che il Recipiente di raccolta abbia ancora una capacità sufficiente per raccogliere tutta la lettiera per gatti rimanente. A tal fine, selezionare il comando „Rimuovi la lettiera totale“ nell'app.

Sterilizzazione UV: nell'app è possibile scegliere tra sterilizzazione manuale e sterilizzazione intelligente.

Sterilizzazione manuale: cliccare sul comando „Sterilizzazione“ nell'app e il modulo di sterilizzazione UV inizierà a sterilizzare il Recipiente di raccolta per 10 minuti.

Sterilizzazione intelligente: attivare il pulsante „Sterilizzazione intelligente“ nelle impostazioni dell'app. Dopo l'attivazione, il Recipiente di raccolta verrà sterilizzato ogni 6 ore, con ogni processo di sterilizzazione della durata di 10 minuti.

Nota: il modulo di sterilizzazione UV si trova sopra il Recipiente di raccolta. Non aprire il Coperchio superiore o il Recipiente di raccolta delle feci durante la sterilizzazione, altrimenti il processo di sterilizzazione verrà interrotto.

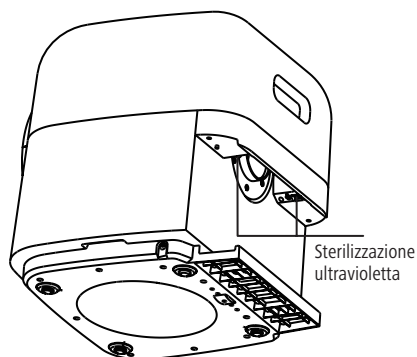

Pulizia manuale completa: per una pulizia completa o di fondo, la Toilette per gatti può essere smontata come segue.

- Pulire il rotolo semplicemente con un panno umido e asciugarlo prima del prossimo utilizzo.

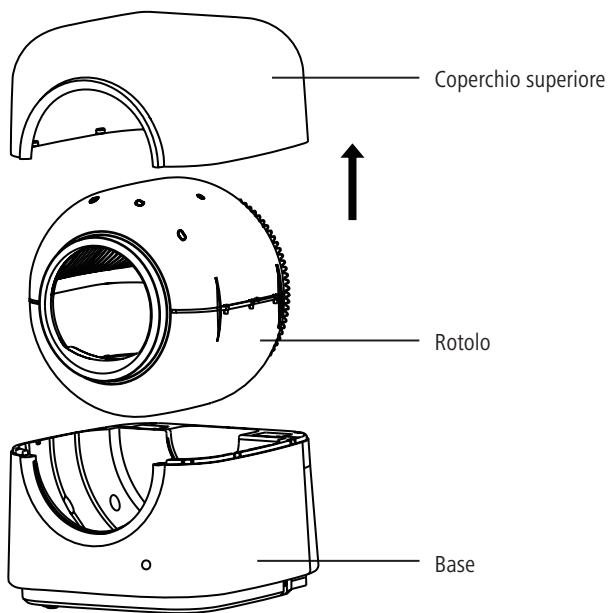

- Nota: non è necessario allineare con precisione il rotolo quando lo si inserisce nell'alloggiamento, poiché la macchina lo riporterà automaticamente nella posizione iniziale dopo l'inserimento.

Si consiglia di pulire a fondo la Toilette per gatti una volta al mese.

Deodorante: si consiglia di sostituire il neutralizzatore di odori ogni 6-8 settimane. I deodoranti di ricambio sono disponibili con il codice articolo 80788.

Sacchetti per i rifiuti: i rotoli di ricambio adatti per il Recipiente di raccolta sono disponibili con il codice articolo 80789.

Altre impostazioni

Ritardo di pulizia: a seconda del tipo di lettiera per gatti, è possibile impostare un ritardo di pulizia tra l'uscita dalla Toilette e l'avvio del processo di pulizia. Di default, il dispositivo è impostato su un ritardo di 2 minuti. Per modificarlo, andare su Impostazioni, Tempo di attesa pulizia nell'app e selezionare il ritardo desiderato (1 / 2 / 5 / 10 / 15 minuti) tra le opzioni disponibili. Quindi confermare la selezione.

Modalità sleep: quando questa modalità è attivata, la Toilette per gatti non esegue la Pulizia agli orari programmati.

Modalità Non disturbare: nella schermata iniziale è presente il pulsante per la modalità Non disturbare. Quando si attiva questa modalità, la toilette per gatti non esegue più alcuna funzione (tra cui la pulizia automatica).

Sterilizzazione intelligente: vedi in alto alla voce Sterilizzazione UV.

Luce di segnalazione: disattivazione della luce LED sulla parte anteriore della Toilette per gatti.

Messaggio vocale: disattivazione dei segnali acustici

Ripristino delle impostazioni di fabbrica: dopo la conferma, tutti i dati presenti sul dispositivo vengono cancellati e il dispositivo viene ripristinato alle impostazioni di fabbrica.

Registro del dispositivo:

nel registro del dispositivo vengono registrate in tempo reale tutte le azioni della Toilette per gatti. Qui è possibile vedere, ad esempio, quando il gatto è entrato o uscito dalla Toilette per gatti, quanto pesava e se la Pulizia è stata completata con successo.

Statistiche sulle visite alla toilette:

Queste statistiche forniscono una panoramica della frequenza con cui i vostri animali hanno utilizzato la Toilette e della durata media di utilizzo.

Stato dell'indicatore:

Stato della spia luminosa	Stato di funzionamento
Luce verde sempre accesa	Toilette in modalità standby/Pulizia/svuotamento della lettiera
Luce verde di lampeggiamento	Toilette in modalità configurazione rete
Luce rossa sempre accesa	<ol style="list-style-type: none"> 1. Il coperchio superiore e/o il Recipiente di raccolta non sono montati correttamente, il processo di pulizia è stato interrotto 2. Recipiente di raccolta pieno 3. Il sensore si attiva se durante il processo di pulizia qualcosa si muove davanti alla Toilette per gatti. La pulizia riprende non appena l'oggetto si è allontanato.

Stato della spia luminosa	Stato di funzionamento
Luce rossa di lampeggiamento	il motore si ferma a causa di una resistenza
Luce blu sempre accesa	il dispositivo rileva l'ingresso di un Gatto o il rabbocco della lettiera
Luce viola accesa	la sterilizzazione UV è in corso

Descrizione dell'errore	Azione
Luce rossa sempre accesa	<ol style="list-style-type: none"> 1. Verificare che il coperchio superiore o l'area della toilette siano installati correttamente 2. Verificare che non ci siano gatti o persone nelle vicinanze dell'apparecchio. Il processo di pulizia potrebbe essere interrotto
Luce rossa di lampeggiamento	scollegare l'alimentazione elettrica, aprire il coperchio superiore, estrarre il cestello e verificare che non vi siano corpi estranei incastrati nell'ingranaggio. Assicurarsi che tutto sia corretto, quindi rimontare la Toilette. Ricollegare l'alimentazione elettrica per riprendere il funzionamento
L'apparecchio non riesce a stabilire una connessione WIFI	<ol style="list-style-type: none"> 1. Verificare che la password Wi-Fi sia corretta. 2. Verificare che la frequenza Wi-Fi sia 2,4 GHz. Se la frequenza Wi-Fi è 5 GHz, sostituire il router e riprovare.

Se le misure sopra indicate non risolvono il problema, il nostro servizio clienti sarà lieto di aiutarti:

service@kerbl.de

T: +49 (0) 8086 933-100

Dati tecnici::

Nome del prodotto: Toilette per gatti Smart #85787

Ingresso: DC 12 V 2A = 7 W

Frequenza di trasmissione: 2,4 GHz

Dimensioni del prodotto: 54 x 54 x 59,5 cm

Peso: 13,5 kg

Volume del Recipiente di raccolta: 6 litri



Dichiarazione di conformità CE

Con la presente Albert Kerbl GmbH dichiara che la lettiera per gatti Smart 85787 è conforme alla direttiva 2014/53/UE. Il testo completo della dichiarazione di conformità UE è disponibile al seguente indirizzo Internet: www.kerbl.com/doc



Rottame elettrico

L'utente è tenuto a smaltire l'IPCam attenendosi alle prescrizioni in vigore nel rispettivo paese. Non smaltire l'apparecchio insieme ai rifiuti domestici. Nell'ambito della Direttiva UE per lo smaltimento di apparecchiature elettriche ed elettroniche, l'apparecchio viene ritirato gratuitamente dai centri di raccolta comunali o dai centri di riciclaggio, oppure può essere restituito ai rivenditori che offrono un servizio di ritiro. Lo smaltimento regolare contribuisce alla salvaguardia dell'ambiente ed impedisce potenziali effetti dannosi sull'uomo e sull'ambiente.

(SV) Inledning

Läs igenom denna bruksanvisning noggrant innan du börjar använda produkten och spara den så att du kan slå upp saker senare.

Tack för att du har valt kattoalden Smart från Kerbl Pet. Den kan styras med appen "TUYA" som finns tillgänglig i Google Play Store / Apple Appstore. För drift och kontrollenhet krävs ett WLAN-nätverk. Se till att kattoalden placeras i ett område som täcks av ditt WLAN-nätverk.



Leveransomfattning:

Kattlåda Smart, 2 x rullar med avfallspåsar, 4 x dofffilter, Matta till kattlåda, nätadapter

Skyddsangivelser:

- Endast för användning av katter som har en vikt på minst 1,5 kg och är minst 4 månader gamla.
- Skydda produkten från yttre påverkan. Tappa inte den.
- Får inte användas för barn. Om barn befinner sig i närheten av apparaten, håll noggrann uppsikt över dem.
- Se till att produkten och dess strömförsörjning får tillräcklig ventilation.
- Placera inte produkten i närheten av magnetiska föremål
- Undvik att placera produkten på platser med ständiga temperatur- eller luftfuktighetsvariationer.
- Använd inte produkten i rum som är omgivna av metall. Den omgivande metallen kan skärma av elektromagnetiska vågor så att ingen signal kan tas emot
- Ta inte isär produkten och försök inte reparera den. Detta kan orsaka skador på produkten.
- Kontrollera regelbundet att laddningskabeln inte är skadad. Om den är skadad måste laddningskabeln bytas ut mot Tillverkarens originalladdningskabel.
- Placera produkten på en fast, plan yta så att den inte kan välta.
- Den maximala höjden på den tillagda kattströet får inte överskrida (MAX)-markeringen.
- Denna produkt rekommenderar användning av klumpande kattströ eller blandat kattströ.
- Rengör produkten endast med en fuktig trasa och se till att den är torkad innan nästa Användning.

Delinformation:

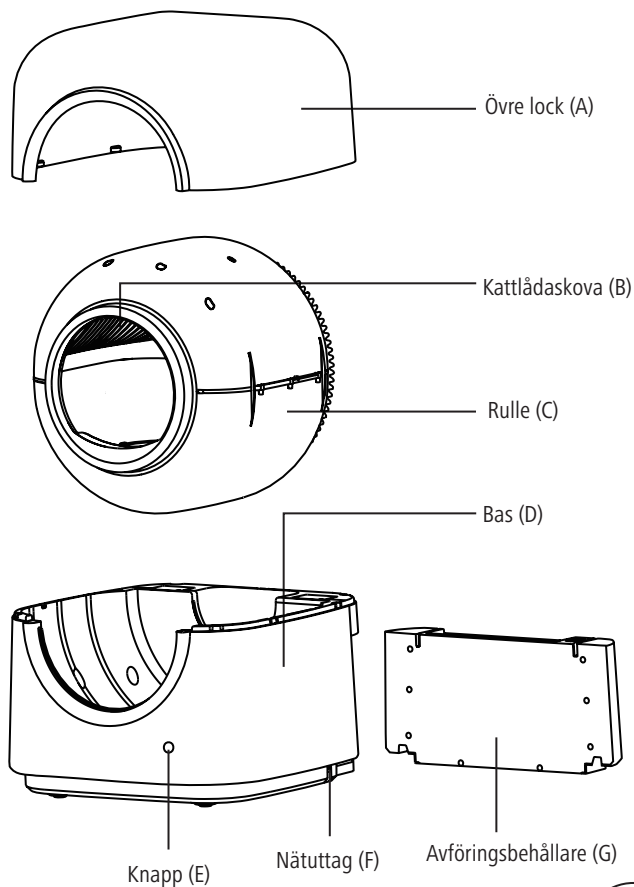

Idrifttagning:

- Ta bort uppsamlingsbehållaren för kattströ genom att skjuta den åt vänster eller åt höger.
- Sätt in soppåse/deodorant: Ta bort locket på uppsamlingsbehållaren i den riktning som visas (1), sätt in soppåsen i spåret på uppsamlingsbehållaren (2), sätt tillbaka locket på uppsamlingsbehållaren (3) och tryck fast soppåsen. Efter att ha öppnat förpackningen med deodorantinsatsen sätter du in den i spåret på toalettlocket (4).

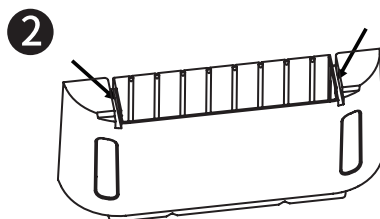
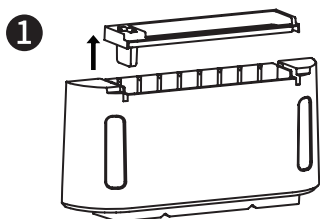
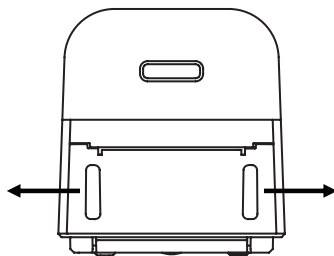

3

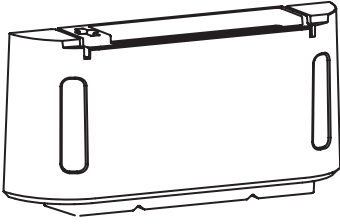

• Sätt tillbaka uppsamlingsbehållaren i basen. Se till att den är placerad exakt i mitten.

• Ställ nätenheten i kontakt med basens strömuttag. Enheten startar sedan automatiskt och går in i anslutningsläge. Den gröna LED-lampan är blinkande medan den väntar på nätverksanslutning från användaren.

4

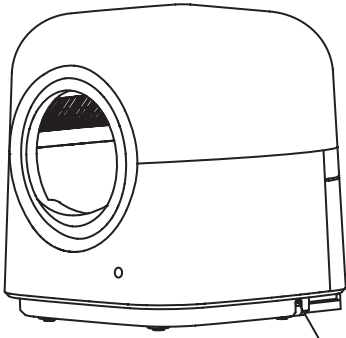
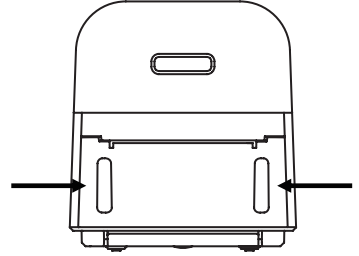
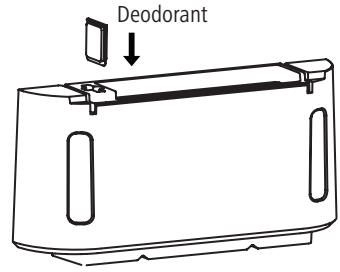

Strömanslutning

Hushållsuttag
(växelström)

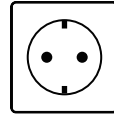

Nätenhet (medföljer)

• Tillsätt kattströ: Kattströet får inte överskrida MAX-markeringen. Vi rekommenderar att du håller mängden lätt under denna markering för att säkerställa bästa resultat. Vi rekommenderar klumpande kattströ. Fyll på kattströet i kattlådan med hjälp av en skovel.

Appinstallation:



Sök efter appen "TUYA" i de vanliga mobila appbutikerna, ladda ner den och installera den. Registrera dig efter installationen och logga in i appen. Appen och registrering är gratis.

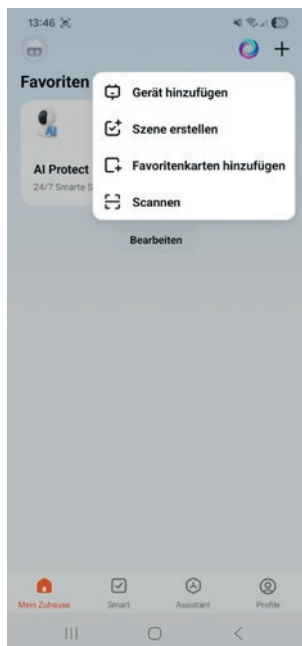

Aktivera Bluetooth och WIFI på telefonen och se till att enheten är i nätverkskonfigurationsläge (grön LED blinkar). Om så inte är fallet, håll knappen (E) på enheten intryckt i 10 sekunder för att aktivera nätverkskonfigurationsläget. Den gröna LED-lampan blinkar snabbt och enheten går in i önskat läge.

Klicka på + längst upp till höger på appens startsida och sedan på "Lägg till enhet".

*På grund av uppgraderingar och uppdateringar av appen kan den faktiska användningen avvika något från den som beskrivs ovan. Följ instruktionerna i den aktuella appen.

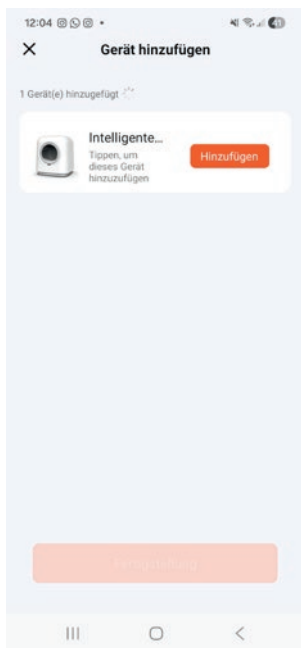

När appen har hittat enheten klickar du på den och trycker på "Lägg till".

Observera: För att enheten ska kunna hittas måste den befinna sig i nätverkskonfigurationsläge. Då blinkar den gröna lysdioden snabbt. Se till att du har aktiverat Wi-Fi och Bluetooth på din telefon och att både telefonen och enheten befinner sig inom räckvidden för Wi-Fi-nätverket.

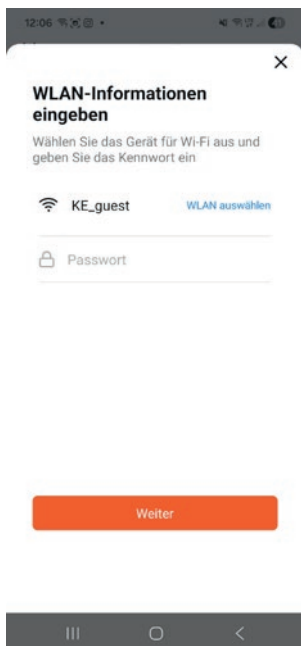

Välj det WLAN-nätverk som du befinner dig i och ange motsvarande lösenord.



Vänta tills tillägget av enheten är klart.

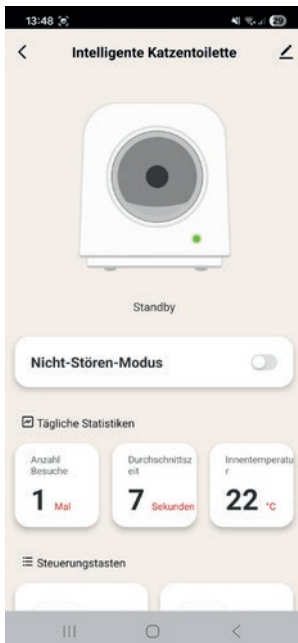

Du kommer automatiskt att omdirigeras till startsidan. Kopplingen har genomförts.

Enheten är nu klar att användas.

Inställningar och funktioner:

Rengöringsalternativ

Manuell rengöring: Appen gör det möjligt för dig att när som helst genomföra en manuell siktning av kattlådan. Gå till kontrolelementet "Rengöring" i appen för att göra detta.

Komplett rengöring: Vid en komplett rengöring töms all kattströ som finns i kattlådan. Därefter kan kattlådan rengöras inuti med en fuktig trasa. Se till att uppsamlingsbehållaren har tillräcklig kapacitet för att ta emot all kvarvarande kattströ. Gå till kontrollenheten „Ta bort all strö” i appen.

UV-sterilisering: I appen kan du välja mellan manuell och intelligent sterilisering.

Manuell sterilisering: Klicka på kontrollen „Sterilisering” i appen så börjar UV-steriliseringsmodulen sterilisera uppsamlingsbehållaren i 10 minuter.

Intelligent sterilisering: Aktivera knappen "Intelligent sterilisering" i appens inställningar. Efter aktivering steriliseras uppsamlingsbehållaren var 6:e timme, och varje steriliseringsprocess tar 10 minuter.

Observera: UV-steriliseringsmodulen sitter ovanför uppsamlingsbehållaren. Öppna inte det övre locket eller uppsamlingsbehållaren under steriliseringen, eftersom detta avbryter steriliseringsprocessen.

Manuell helrengöring: För helrengöring eller grundrengöring kan kattlådan demonteras enligt följande.

- Rengör rullen med en fuktig trasa och torka den innan nästa användning.
- Observera: Du behöver inte rikta in rullen exakt när du sätter in den i höljet, eftersom maskinen automatiskt återför rullen till utgångsläget efter att den har satts in.

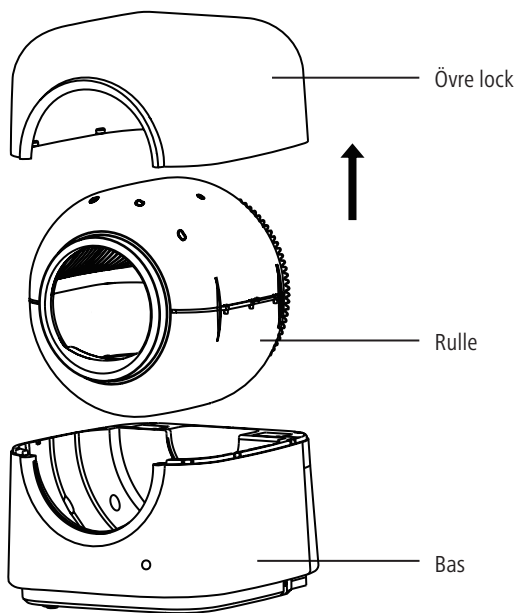
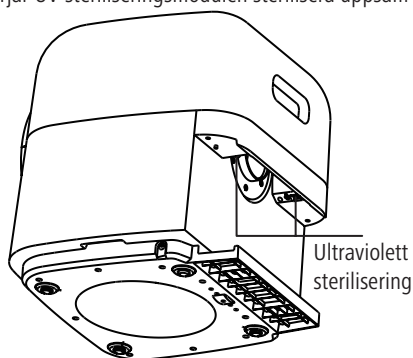

Vi rekommenderar att du grundstädar kattlådor en gång i månaden.

Deodorant: Vi rekommenderar att du byter ut den använda luktneutraliseraren var 6–8 vecka. Ersättningsdeodoranter finns tillgängliga under artikelnummer 80788.

Soppåsar: Rullar som passar till soppåsar för uppsamlingsbehållaren finns under artikelnummer 80789.

Ytterligare inställningar

Rengöringsfördröjning: Beroende på typen av kattströ kan en rengöringsfördröjning mellan att katten lämnar toaletten och att rengöringsprocessen startar ställas in. Som standard är enheten inställd på en fördröjning på 2 minuter. För att ändra detta, gå till Inställningar, Rengöringsväntetid i appen och välj önskad fördröjning (1 / 2 / 5 / 10 / 15 minuter) bland alternativen. Bekräfta sedan ditt val.

Sömnläge: När detta läge är aktiverat utför kattlådan ingen rengöring vid de planerade tidpunkterna.

Stör ej-läge: På startskärmen finns knappen för Stör ej-läge. När detta läge är aktiverat utför kattlådan inga funktioner alls. (bl.a. ingen automatisk rengöring)

Intelligent sterilisering: se ovan under UV-sterilisering

Indikatorlampa: Avaktivering av LED-lampan på kattlådans framsida

Röstmeddelande: Avaktivering av signalljud

Återställ fabriksinställningar: Efter bekräftelse raderas all data på enheten och den återställs till fabriksinställningarna.

Enhetsloggbook:

I enhetsloggen loggas alla åtgärder som utförs av kattlådan i realtid. Här kan du till exempel se när din katt gick in i eller lämnade kattlådan, hur tung den var och om anslutningen till rengöringen slutfördes framgångsrikt.

Toalettbesöksstatistik:

Denna statistik ger dig en översikt över hur ofta dina djur har gått in i toaletten och hur långt toaletten i genomsnitt har använts.

Visningsstatus:

Indikatorlampans status	Arbetsstatus
Grön ljus alltid tänd	Toaletten är i standby-/rengörings-/strömningsläge
Grönt ljus blinkar	Toaletten är i nätverkskonfigurationsläge
Rött ljus lyser hela tiden	1. Övre lock och/eller uppsamlingsbehållare är inte korrekt monterade, rengöringsprocessen har avbrutits 2. Uppsamlingsbehållaren är full 3. Sensorn aktiveras om något rör sig framför kattlådan under rengöringsprocessen. Rengöringen fortsätter så snart föremålet har flyttats bort.

Indikatorlampans status	Arbetsstatus
Rött ljus blinkar	Motorn stannar på grund av motstånd
Blått ljus lyser konstant	Enheten känner av att en katt går in eller att kattsand fylls på
Violett lampa tänd	UV-sterilisering pågår

Felbeskrivning	Åtgärd
Rött ljus lyser konstant	1. Kontrollera att det övre locket eller toalettområdet är korrekt installerat 2. Kontrollera om det finns en katt eller en person i närheten av enheten. Rengöringsprocessen kan då avbrytas
Rött ljus blinkar	Koppla bort strömförsörjningen, öppna det övre locket, ta ut trumman och kontrollera om det finns främmande föremål i kugghjulet. Se till att allt är korrekt och sätt sedan ihop toaletten igen. Återslut sedan strömförsörjningen för att fortsätta driften
Enheten kan inte ansluta till Wi-Fi	1. Kontrollera att wifi-lösenordet är korrekt. 2. Kontrollera att WiFi-frekvensen är 2,4 GHz. Om WiFi-frekvensen är 5 GHz, byt ut routern och försök igen.

Om ovanstående åtgärder inte löser problemet hjälper vår kundtjänst dig gärna:

service@kerbl.de

T: +49 (0) 8086 933-100

Tekniska data:

Produktnamn: Kattlåda Smart #85787

Ingång: DC 12 V 2A = 7 W

Sändningsfrekvens: 2,4 GHz

Produktmått: 54,5 x 54,5 x 59,5 cm

Vikt: 13,5 kg

Volym uppsamlingsbehållare: 6 liter



CE-försäkran om överensstämmelse

Härmed försäkras Albert Kerbl GmbH att katttoaletten Smart 85787 överensstämmer med direktiv 2014/53/EU. Den fullständiga texten till EU-försäkran om överensstämmelse finns tillgänglig på följande webbadress: www.kerbl.com/doc



Elektroskrot

Användaren ansvarar för att apparaten kasseras på ett korrekt sätt när den inte längre fungerar. Följ gällande bestämmelser i ditt land. Apparaten får inte kasseras tillsammans med hushållsavfallet. Enligt EU-direktivet om avfallshantering av elektriska och elektroniska apparater tas apparaten emot gratis vid kommunala insamlingsställen eller återvinningscentraler eller kan lämnas tillbaka till fackhandlare som erbjuder återtagsservice. Korrekt avfallshantering skyddar miljön och förhindrar eventuella skadliga effekter på människor och miljö.

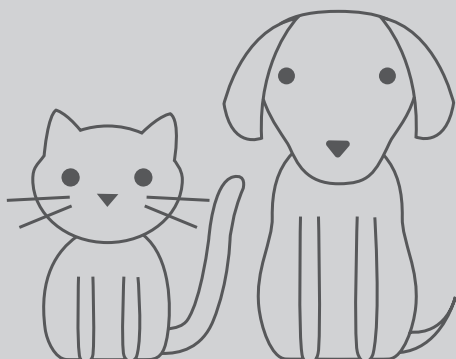

Albert Kerbl GmbH
Felizenzell 9
84428 Buchbach, Germany
Tel. +49 8086 933 - 100
Fax +49 8086 933 - 500
E-Mail info@kerbl.de
www.kerbl.de

Kerbl Austria Handels GmbH
Wirtschaftspark 1
9130 Poggersdorf
Tel. +43 4224 81555
Fax. +43 4224 81555-629
E-Mail order@kerbl-austria.at
www.kerbl-austria.at

Kerbl France Sarl
3 rue Henri Rouby, B.P 46 Sultz
68501 Guebwiller Cedex, France
Tel. +33 3 89 62 15 00
Fax +33 3 89 83 04 46
E-Mail info@kerbl-france.com
www.kerbl-france.com